

# OKA SpaceLine / SpaceLine Plus

**Variabel.** Und konzentriert.  
**Variable.** And concentrated.







## Stressfrei im geschützten Bereich arbeiten

Work in a separate area without stress

Schon geringer Lärm erzeugt Stress und kann zu körperlichen Beschwerden wie Kopfschmerzen führen. Geräusche werden zu Lärm, wenn sie Kommunikation und Konzentration stören. Die größten Beeinträchtigungen erzeugen laute Kollegen, Telefongespräche und strombetriebene Bürogeräte. Dem vorzubeugen bedarf es fundierter akustischer Planungen und individueller Lösungen, wie der Verwendung von Raumteilern, Trennwänden und akustisch wirksamen Oberflächen. Mit OKA SpaceLine bieten wir Ihnen einen ästhetisch ansprechenden, flexiblen Baukasten zur individuellen akustischen und visuellen Zonierung.

Even low levels of noise can be stressful and lead to physical complaints, such as headaches. Sounds become noise when they disrupt communication and concentration. The worst offenders are loud colleagues, people talking on phones and electrically powered office equipment. This is where acoustic planning and custom solutions are needed that make clever use of partitions, screens and acoustic surfaces. OKA SpaceLine offers an aesthetically pleasing, versatile and flexible concept for customised acoustic and visual zoning.





## Flexibler Baukasten zur individuellen akustischen und visuellen Zonierung

Flexible concept for customised acoustic and visual zoning

Zur Lärmreduktion verfolgen wir ein ganzheitliches Akustik-Konzept. Je unterschiedlicher das Kommunikationsverhalten und die Quellen der Lärmverursachung sind, desto komplexer fallen die Lösungen aus. Wir setzen auf die individuell abgestimmte Kombination akustisch wirksamer Komponenten. Von der Zonierung am Arbeitsplatz mit tischorientierten Lösungen über die Raumgliederung durch akustisch wirksame Stauraumkomponenten oder lärmpegelmindernde Stellwände bis hin zu Akustik-/Glas-Elementen oder innovativen Absorberlösungen als Vorwandelement.

We pursue a holistic acoustic concept for noise reduction. The more different the communication behavior and the sources of noise generation, the more complex the solutions. We rely on individually tailored combinations of acoustically effective components. From zoning at the workplace with table-oriented solutions to room partitioning with acoustically effective storage space components or noise-level-reducing partition walls to acoustic/glass elements or innovative absorber solutions as wall-mounted elements.





## Variabilität im Raum

Variability in space

OKA SpaceLine ist unser Trennwandsortiment für Variabilität im Raum. In verschiedenen Höhen bietet es neben Zonierung und Arbeitsplatztrennung im Open Space Schallschutz, Privatheit und Konzentration. Seine Elemente schaffen Lounge- und Beratungsräume, separate Bereiche für Drucker, trennen Garderoben ab und lassen sich einzeln als mobile Infoboards nutzen. Zusätzlich stehen Acrylglasaufsätze und Garderobenhaken zur Verfügung. Werkzeuglos zu montierende, winkelvariable Verbindungen ermöglichen lineare Reihungen, L- und X-Formen oder ganz individuelle Anordnungen.

OKA SpaceLine is our screen range for versatile space layout. Available in different heights, these screens not only provide zoning and workplace separation, they also ensure sound protection, privacy and quiet in the open space. The elements create lounge and meeting areas, separate space for printers and cloakrooms, and they can be used individually as mobile notice boards. Acrylic glass top units and cloakroom hooks and rails are also available. Tool-free mounting and variable-angle connections enable arrangement in rows, L and X shapes, or any other layout to suit your needs.





## Individuelle Ausstattung

Individual equipment



Oben: OKA SpaceLine in Rhythm-Stoff (RC RY60025) mit 8 mm starker Zwischenwand in LI Eiche-Lindberg-Dekor, abgerundete Metallecken in reinweiß J2, Funktionsnut ohne Abdeckung Unten: OKA SpaceLine in Rhythm-Stoff (RC RY60025) mit Fußauslegern ohne Stellgleiter für Sockelhöhe 30 mm, abgerundete Metallecken in reinweiß J2, Funktionsnut ohne Abdeckung

Top: OKA SpaceLine covered with rhythm (RC RY60025), 8 mm thick wood laminate (LI Eiche-Lindberg) partition wall, rounded metal edges in pure white J2, groove without cover Bottom: OKA SpaceLine covered with rhythm (RC RY60025), Stabiliser without adjustable feet – for 30 mm, rounded metal edges in pure white J2, groove without cover







## Detailverliebt

In love with details

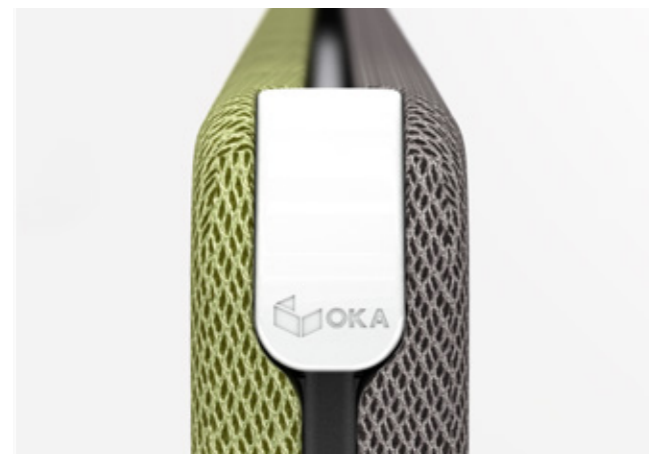

Oben: OKA SpaceLine in Rhythm-Stoff (RC RY60025) mit 90°-Verbinder, abgerundete Metallecken in reinweiß J2, Funktionsnut ohne Abdeckung Unten: OKA SpaceLine in Rhythm-Stoff (RC RY60025), Funktionsnut ohne Abdeckung, abgerundete Metallecken in reinweiß J2

Top: OKA SpaceLine from rhythm (RE RY60025) with 90° connector, rounded metal edges in pure white J2, groove without cover Bottom: OKA SpaceLine made with rhythm (RE RY60025) and groove cover from rhythm (RD RY68123), rounded metal edges in pure white J2













# Die Herausforderung für Sicht- und Schallschutz

## The challenges of privacy protection and sound insulation

Ein wichtiges Kriterium moderner Bürolandschaften ist die akustische Qualität. Sich ständig veränderndes Kommunikationsverhalten und störende Lärmpegel beeinflussen, vielmehr als z. B. die Beleuchtung oder das Klima, die Konzentrationsfähigkeit und Arbeitsleistung des Menschen und wirken sich somit direkt auf die Effizienz und Wirtschaftlichkeit des Unternehmens aus.

Moderne Bürokommunikation zeichnet sich zunehmend durch einen offenen, fließenden Informationsaustausch aus. Frei gestaltete Raumlandschaften mit unterschiedlichen Funktionsbereichen wie Meeting, Telefonieren, Teamwork, Computerarbeit, konzentriertes Arbeiten, Empfang, Büroküche und Wartezone erhöhen die Effektivität, gleichzeitig aber auch den Schallpegel. Der kann besonders für nicht beteiligte Kollegen zur Lärmquelle werden.

Der Trend zur Transparenz sorgt für immer mehr schallreflektierende Flächen. Hier sind vor allem Glasflächen, Sichtbeton oder schallharte Ausbaustrukturen zu nennen. Beispiele dafür sind thermisch aktivierte Betondecken, der größtmögliche Verzicht auf tragende Flächen, Wände und geschlossene Räume sowie vergrößerte Raumtiefen zur flächeneffizienteren Nutzung.

### Häufige Störquellen im Büro:

- fehlende visuelle und akustische Abgrenzung
- Telefonate, laute Gespräche und Besprechungen
- Geräusche von Büro- und Klimatechnik
- Publikumsverkehr

In Studien belegt, gilt als häufigster Stressfaktor im Büro der „leise Lärm“, verursacht durch Hintergrundgespräche und die fehlende Privatsphäre im Großraumbüro. Dieser mindert die Aufmerksamkeit, steigert die Fehlerhäufigkeit und kann im schlimmsten Fall zu chronischen Gesundheitsschädigungen führen. Deshalb stellt die Schaffung einer Wohlfühlumgebung für Ihre Mitarbeiter ein wichtiges Ziel dar. Wesentlich ist die Anpassung des Schallpegels auf die Raumsituation. In Bereichen wie z. B. Besprechungsräumen oder bei Meeting-Points liegt das Augenmerk auf der Erhöhung der Sprachverständlichkeit. Eine optimierte Raumgestaltung orientiert sich daher an allen Aspekten der jeweiligen Raumnutzung.

An important criterion for modern office landscapes is acoustic quality. Constantly changing communication behaviour and disruptive noise levels influence the ability to concentrate and work well much more than, for example, lighting or climate, and this has a direct impact on the efficiency and profitability of a company.

Modern office communication is increasingly becoming characterised by an open, fluid exchange of information. Open-plan room layouts with different functional areas, such as meeting spaces, areas for telephone conversations, teamwork, computer work, or for work that requires concentration, reception desks, office kitchens and waiting areas, increase efficiency but also increase noise levels.

These can in particular be a source of noise for colleagues who are not involved. The trend of having transparency means that soundreflecting surfaces are being used more often. This mainly includes glass surfaces, exposed concrete and non-absorbent interior layouts – examples of which are thermally activated concrete ceilings, with the greatest possible exclusion of load-bearing surfaces, walls, enclosed spaces and extended room depths in order to facilitate space-efficient use.

### Common noise sources in the office:

- Lack of visual and acoustic separation
- Phone calls, loud conversations and meetings
- Noise from office equipment and air conditioning systems
- Noise from the general public

Studies show that “quiet noise”, caused by conversations in the background and a lack of privacy in open-plan offices is the most common stress factor in offices. It reduces concentration, increases the frequency of errors and, in a worst-case scenario, can lead to chronic damage to health. This is why creating a pleasant atmosphere for employees is an important objective – one which involves aligning noise level adjustments to the room set-up. For example, in areas such as meeting rooms and meeting points, the focus is on increasing audibility instead of minimising it. Optimising the room set-up is therefore something that is guided by all aspects concerning how the space is used.

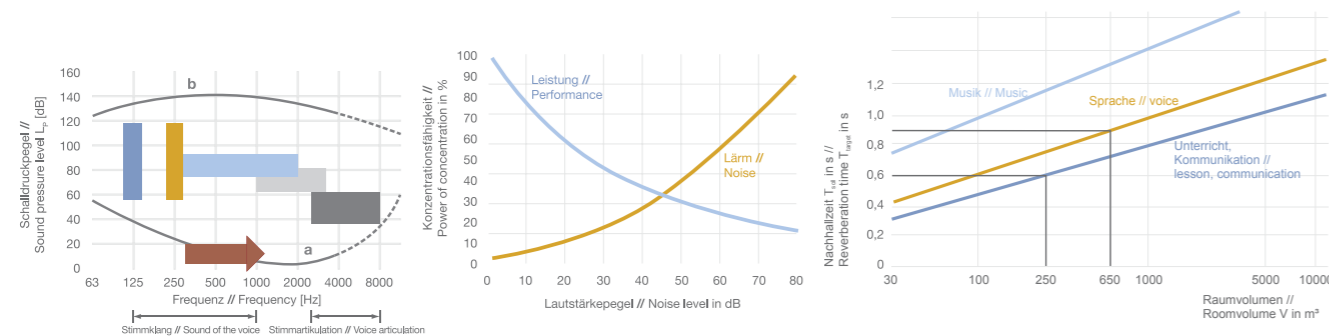

a Hörschwelle Threshold of hearing, b Schmerzgrenze Pain barrier, ■ Männliche Grundtonhöhe Male fundamental pitch, ■ Weibliche Grundtonhöhe Female fundamental pitch, ■ Vokale Vocals, ■ Stimmhafte Konsonanten Voiced consonants, ■ Stimmlose Konsonanten Voiceless consonants

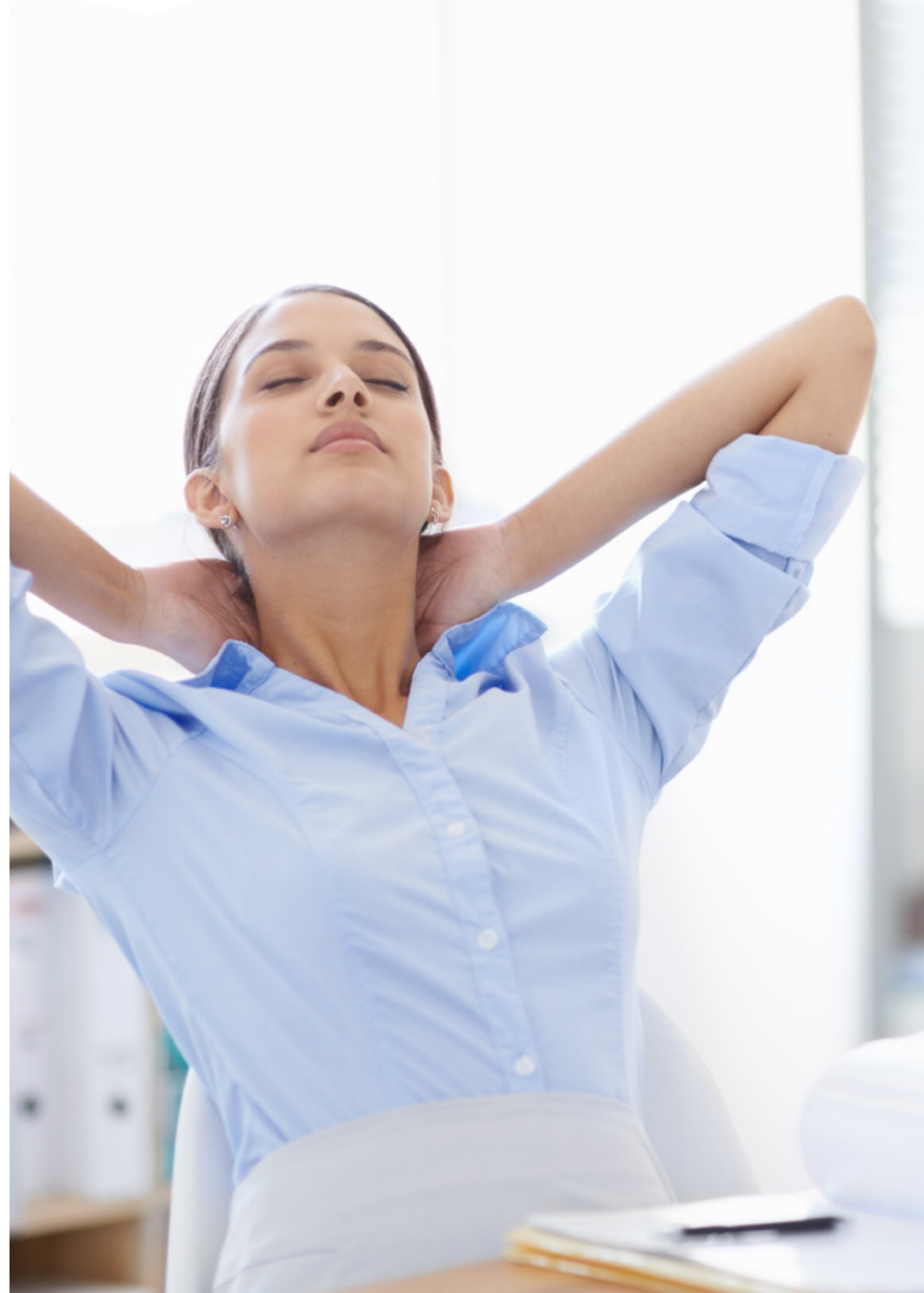





## OKA-Akustik-Prüfmethode

### The challenges of visual and sound insulation

Eine gute Raumakustik ist abhängig von vielen Faktoren. Je nach Zielstellung, den baulichen Gegebenheiten, den gestalterischen Ansprüchen und der Wirtschaftlichkeit braucht es ein differenziertes Sortiment sehr unterschiedlicher akustischer Elemente. Voraussetzung sind eine hohe akustische Wirksamkeit und eine sehr gute Montagefreundlichkeit.

Good room acoustics depend on a number of factors. A sophisticated range of very different acoustic elements will be needed, depending on the objective, structural conditions, design requirements and cost effectiveness. The prerequisites for these are a high level of acoustic efficiency and very easy installation.

In Abhängigkeit des Bestimmungszweckes des Raumes werden oft für die einzelnen akustischen Parameter Ziele vorgegeben:

Depending on the intended purpose of the room, goals are often specified for the individual acoustic parameters:

**Reduzierung der Nachhallzeit:**

Hierzu wird eine definierte äquivalente Schallabsorptionsfläche benötigt, das heißt eine große Fläche eines Materials mit einem möglichst hohen Schallabsorptionsgrad ( $\alpha_w$ ).

**Reduction of reverberation period:**

A defined, equivalent sound absorption surface is needed, meaning a large surface of a material with a high sound absorption coefficient  $\alpha_w$ .

**Reduzierung des mittleren Störpegels:**

Hierzu braucht es eine hohe Schallabsorption – Verringerung der Schallenergie durch hochwirksame Schallabsorber. Soll der Störpegel platzbezogen reduziert werden, müssen die direkten und reflektierten Schallwege gedämpft werden.

**Reduction of medium noise level:**

This requires a high level of sound absorption – Reduction of the sound energy through highly effective sound absorbers. A noise level reduction in relation to space requires that the direct and reflected sound paths be muffled.

**Verbesserung der Sprachverständlichkeit:**

Oft stört in einem Konferenzraum die hohe Nachhallzeit. Deckensegel und Wandpaneele schaffen eine spürbare Verbesserung.

**Improving speech audibility:**

The long reverberation period in conference rooms is often disturbing – Ceiling canopies and wall panels create a tangible improvement.

**Reduzierung der Sprachverständlichkeit:**

In einem Gruppenbüro kann eine gute Sprachverständlichkeit konzentriertes Arbeiten behindern. Hierzu muss der Schallpegel durch Schallschirme und Schallabsorber unter die Schwelle der Sprachwahrnehmung gedämpft werden. Um dieser Aufgabe gerecht zu werden, wurden die Akustikscreens der Serie OKA DeskTOP an der Technischen Universität von Dänemark im Hallraum unter realen Bedingungen nach DIN EN ISO 354:2003 „Akustik-Messung der Schallabsorption in Hallräumen“ geprüft. Es wurde dabei festgestellt, dass die OKA-DeskTOP-Akustikerelemente auf die Gestaltung eines angenehmen und gesunden Arbeitsumfeldes einen positiven Einfluss ausüben.

**Reduction of speech audibility:**

High speech audibility can hamper concentration in group offices, for example. The noise level must be reduced with sound screens and sound absorbers to a level below the threshold of speech perception. To be able to meet this requirement, OKA DeskTOP series acoustic screens have been tested in a reverberation chamber under DIN EN ISO 354:2003 “Acoustics-measuring noise absorption in reverberation chambers” by the Technical University of Denmark under real conditions. It was determined that OKA DeskTOP acoustic elements have a positive impact on the design of a pleasant and healthy working environment.

Als praktischer Schallabsorptionskoeffizient, gewichteter Schallabsorptionskoeffizient und Absorptionsklasse nach DIN EN ISO 11654:1997 wurden bestimmt:

The following was determined to be a practical noise absorption coefficient, practical noise absorption coefficient, weighted noise absorption coefficient and absorption class under DIN EN ISO 11654:1997:



$\alpha_w = 0.90$  Absorptionsklasse: A

$\alpha_w = 0.90$  Absorptionsklasse: A

Die Basic-Variante hat die Absorptionsklasse D mit einem Wert  $\alpha_w=0.55$ .

The basic version comes with absorption class D ( $\alpha_w=0.55$ ).





## Technische Details

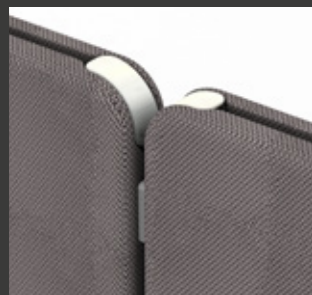

› Linear-Steckverbindung  
› Linear connector

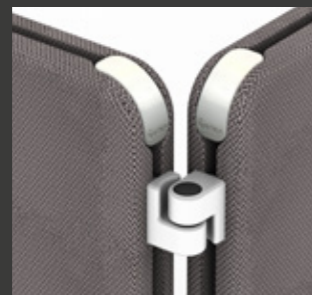

› Vario – die winkelvariable Steckverbindung  
› Vario – the adjustable connector

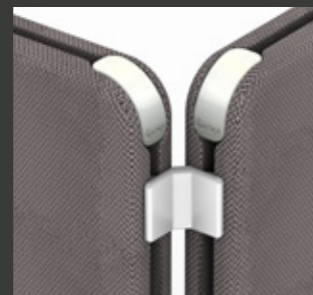

› 90° Winkel-Steckverbindung  
› 90° connector

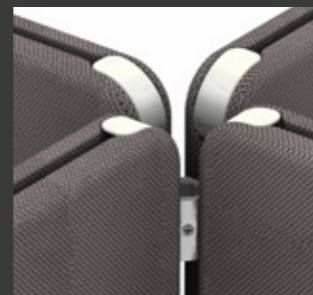

› X-Verbinder – die Kreuz-Steckverbindung  
› X-connector – the star connector



› Mobilausleger  
› Mobile stabiliser



› Fußplatte mittig, in 60, 80, und 100 cm Breite verfügbar – für Sockelhöhe 30 und 70 mm  
› centre base plate, available in the width of 60 cm, 80 cm and 100 cm – for 30 mm and 70 mm bases



› Fußausleger mit Stellgleiter – für Sockelhöhe 30 und 70 mm  
› Stabiliser with adjustable feet – for 30 mm and 70 mm bases



› Fußausleger ohne Stellgleiter – für Sockelhöhe 30 und 70 mm  
› Stabiliser without adjustable feet – for 30 mm and 70 mm bases

## Technical details

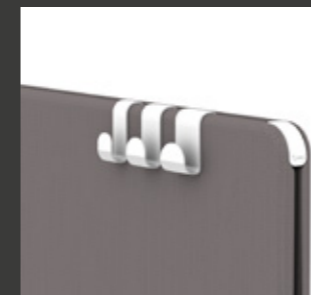

› Hakenset (3 Haken)  
› Set of hooks (3 hooks)



› Kleiderbügel  
› Coat hangers

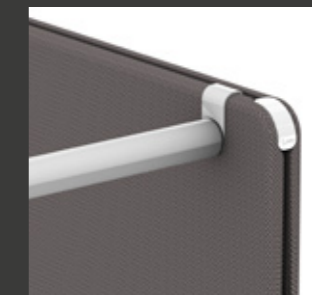

› Garderobenstange  
› Coat rail



› Abdeckung der Funktionsnut  
› Groove cover



› Tischklemme an Tischplatte bzw. an Tischrahmen  
› Table clamp on table top or table frame



› Anbindung für NETBOX Smart  
› Bracket for NETBOX Smart



› Acrylglasaufsatz in klar oder satiniert  
› Transparent or satin-finish acrylic glass top

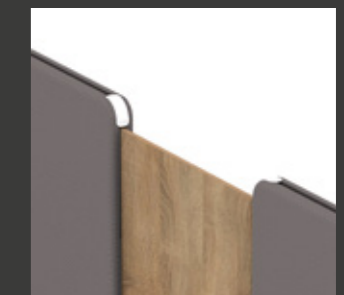

› Zwischenwand in Dekor-/Furnierplatte oder Acryl-Glas  
› Special design/veneer or acrylic glass partition wall



# Farben und Materialien

## Colours and materials

### Camira Stoffgruppen

Camira Fabric groups

### Gabriel Stoffgruppen

Gabriel Fabric groups

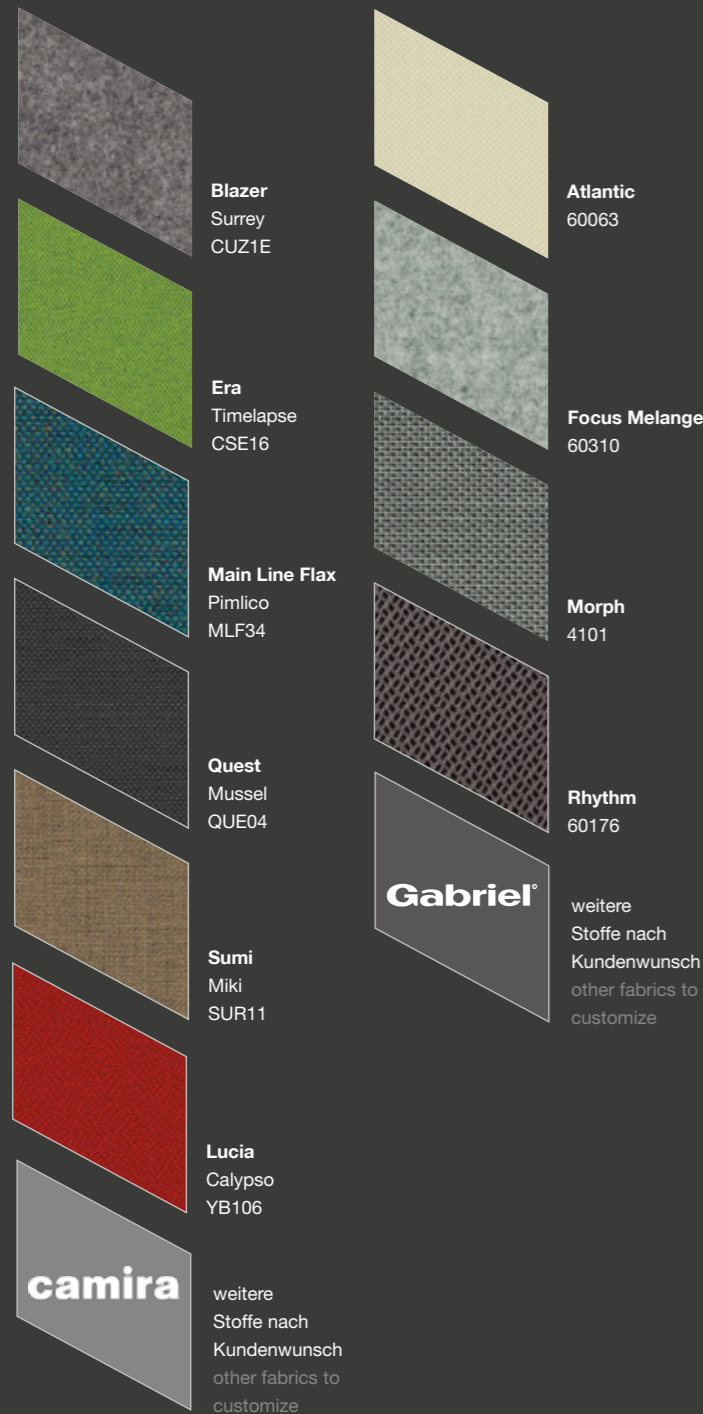

Für alle Stoffe sind zusätzlich die entsprechenden Stoff-Herstellerkollektionen erhältlich. Die angegebenen Farben und Formen stellen einen Auszug aus unserem Sortiment dar. Druckbedingte Farbabweichungen und Farbänderungen vorbehalten. Das komplette Sortiment sowie die Maße entnehmen Sie bitte unseren Planungsdaten. Zur Farbauswahl nutzen Sie bitte unsere Farbmuster.

Weitere Farben der jeweiligen Stoffgruppe auf Wunsch erhältlich.  
Other colors of the respective fabric group available on request.

# Programmübersicht SpaceLine

## Program overview SpaceLine

### OKA SpaceLine – Systemmaß\* / System measurement\*

Breite in mm / width in mm	606	806	906	1006	1206	1406	1606	1806
Höhe / height 3 OH – 1133 mm	■	■	■	■	■	■	■	■
Höhe / height 3,5 OH – 1325 mm	■	■	■	■	■	■	■	■
Höhe / height 4 OH – 1517 mm	■	■	■	■	■	■	■	■
Höhe / height 5 OH – 1901 mm	■	■		■				

### OKA SpaceLine – Systemmaß\* mit Sicherheitsabstand (bei Verwendung von ELT-HV-Tischen) / System measurement\* including safety distance (when using ELT-HV-Desks)

Breite in mm / width in mm	630	830	930	1060	1260	1460	1660	1860
Höhe / height 3 OH – 1133 mm	■	■	■	■	■	■	■	■
Höhe / height 3,5 OH – 1325 mm	■	■	■	■	■	■	■	■
Höhe / height 4 OH – 1517 mm	■	■	■	■	■	■	■	■

### OKA SpaceLine – 90° gebogenes Element\* / 90° Curved element\*

Höhe in mm / height in mm	3 OH/1133	3,5 OH/1325	4 OH/1517	5 OH/1901
Breite / width 308 mm	■	■	■	■

\*Höhe zzgl. 30 oder 70 mm Sockel / \*height plus 30 or 70 mm pedestal

OKA ist zertifiziert nach:  
OKA has been certified according to:



OKA Produkte sind zertifiziert nach:  
OKA products have been certified according to:



Die angegebenen Farben und Formen stellen einen Auszug aus unserem Sortiment dar. Druckbedingte Farbabweichungen und Farbänderungen vorbehalten. Das komplette Sortiment sowie die Maße entnehmen Sie bitte unseren Planungsdaten. Zur Farbauswahl nutzen Sie bitte unsere Farbmuster.

The specified colours and shapes provide an extract from our product range. Print-related colour differences may change without notice. The complete range as well as the extent please refer to our planning data. For colour selection, please use our color samples.

Eine detaillierte Programmübersicht finden Sie hier:  
Here you can find an detailed program overview:







## Nützliche Ergänzungen

### Useful add-ons

Um den stetig wachsenden Anforderungen an die kommunikative Mittelzone gerecht zu werden, wurden bei OKA verschiedene Elemente entwickelt, welche zwischen bzw. an die Stellwände montiert werden können. Darunter ein oben offenes Bücherboard, ein Regalelement, eine Pflanzschale sowie Whiteboards in zwei Ausführungen. Ein runder Ablageboden auf einem Radienelement ermöglicht die ansprechende Gestaltung der Ecke, beispielsweise mit Pflanzen und Dekoelementen.

In order to meet the ever-increasing demands on the communicative central zone, OKA has developed various elements that can be mounted between or on the partition walls. These include a bookboard open at the top, a shelving element, a plant tray and whiteboards in two versions. A round shelf on a radius element enables the attractive design of the corner, for example with plants and decorative elements.





**Kreative Lösungen für die Mittelzone**  
Creative solutions for the open space





**Herzlich willkommen!**  
Welcome to...

Die Ablageschalen mit 12 cm breitem Rand eignen sich ideal für den Garderobenbereich, besonders in Kombination mit Garderobenhaken und Kleiderbügeln. Ablageböden bieten Platz für repräsentative Gegenstände oder Devices, welche z.B. über originelle Korpuselemente mit Elektrifizierung mit Strom versorgt werden können. Die Abdeckung der Korpuselemente kann dabei wahlweise aus Dekorplatte oder Polyestervlies bestehen.

Storage trays with 12 cm wide edge are ideal for the wardrobe area, especially in combination with coat hooks and hangers. Shelves offer space for representative objects or devices, which can be supplied with power e.g. via original carcass elements with electrification. The cover of the carcass elements can be made of either decorative board or polyester fleece.





## OKA SpacePoint

OKA SpacePoint



Oben: Die in der Höhe verstellbare Monitorhalterung des OKA SpacePoint gibt es als starre sowie als seitlich schwenkbare Variante. Unten: An der Säule unter der Tischplatte kann eine 3er Steckdose und auf der Tischplatte nach Wunsch ein Modul mit zwei USB-Anschlüssen oder Schukoanschluss platziert werden.

Top: The height-adjustable monitor holder of the OKA SpacePoint is available as a rigid as well as a laterally swiveling variant. Bottom: A 3-way power outlet can be placed on the column under the tabletop and a module with two USB ports or Schuko connection can be placed on the tabletop as desired.



# Farben und Materialien

## Colours and materials

### Melamin Uni-Dekor melamine laminate

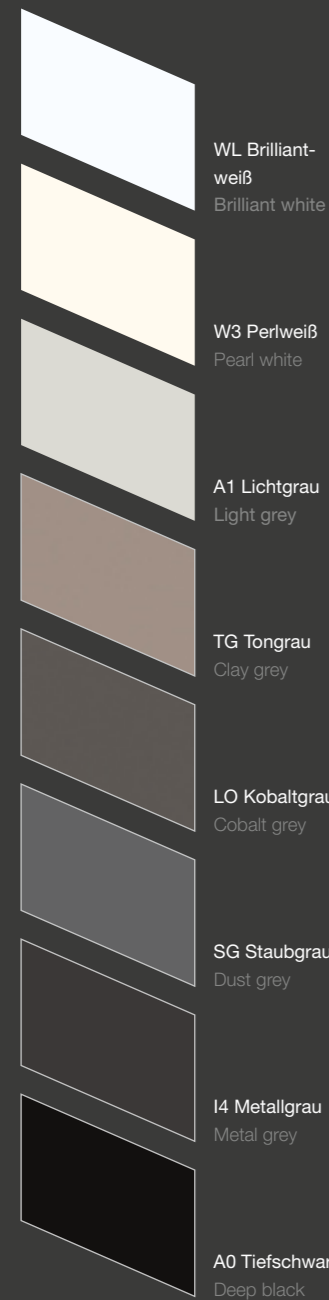

### Melamin Holz-Dekor melamine wood laminate

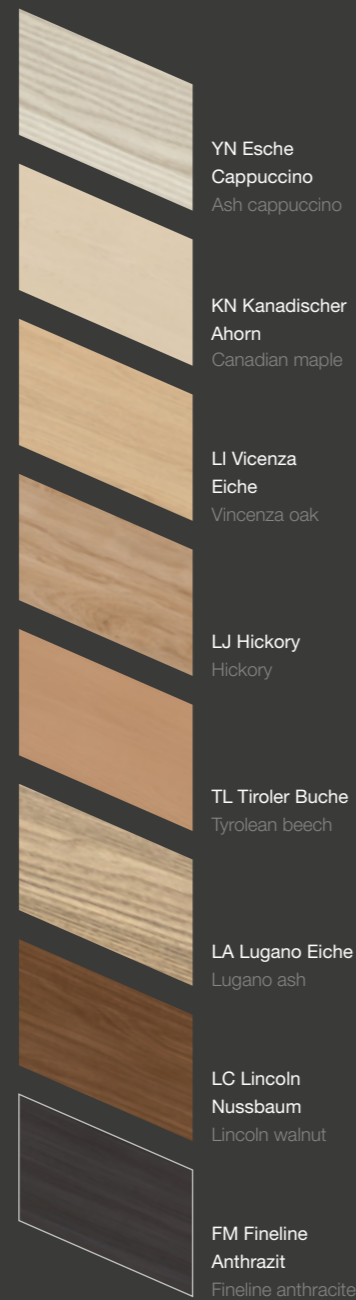

### Metall glatt metal smooth

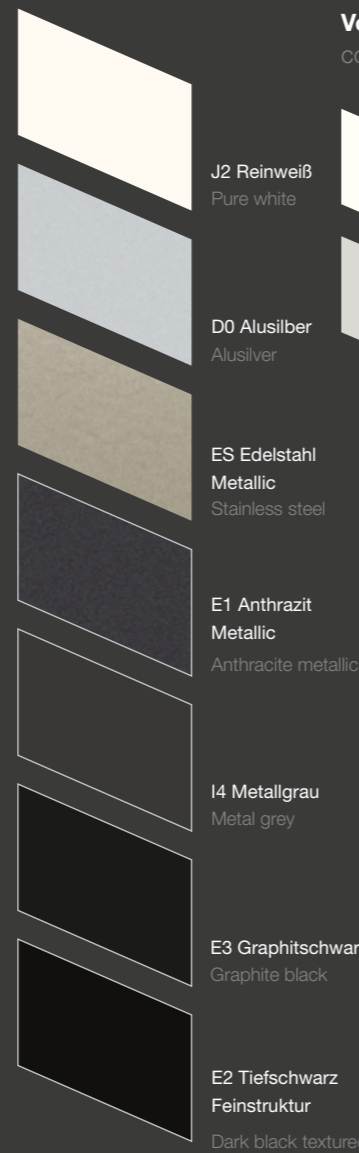

**Vollkernplatte<sup>1</sup>**  
compact top<sup>1</sup> 13 mm  
13 mm

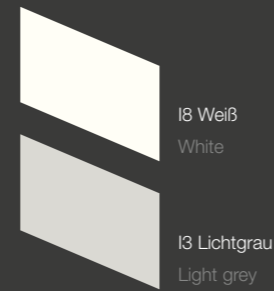

Weitere RAL-Farben auf Anfrage  
Other RAL colours on request

# Programmübersicht SpaceLine Plus

## Program overview SpaceLine Plus

### Korpuselemente / Corpus elements

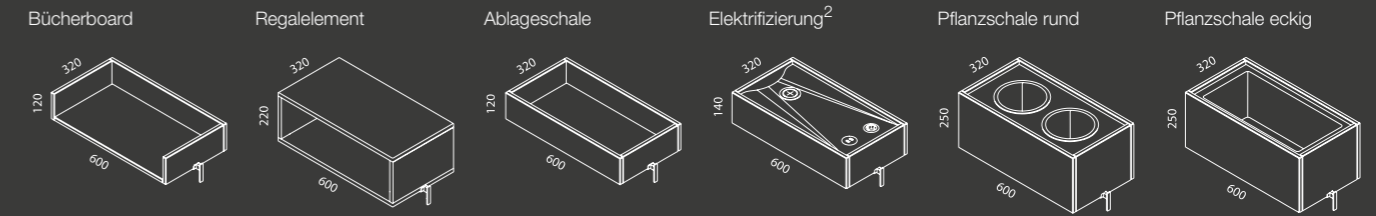

### Verbinder und Böden / Connectors and shelves



### Magnetische Whiteboards / Magnetic Whiteboards

als Zwischenelement an Trennwand hängend

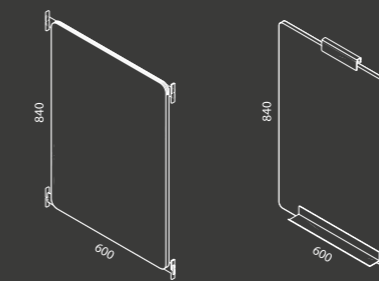

<sup>1</sup> Kompaktplatte  
<sup>2</sup> optional mit Polystyrolvlies

### SpacePoint / Space Point

in den Höhen 4 und 5 OH

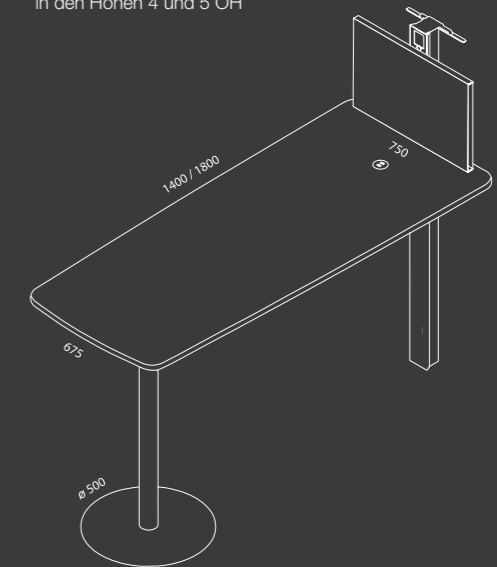

OKA ist zertifiziert nach:  
OKA has been certified according to:



OKA Produkte sind zertifiziert nach:  
OKA products have been certified according to:



Auch in den Dekoren der OKA Trend Collection erhältlich.  
Also available in decors of the OKA Trend Collection.

Die angegebenen Farben und Formen stellen einen Auszug aus unserem Sortiment dar. Druckbedingte Farbabweichungen und Farbänderungen vorbehalten. Das komplette Sortiment sowie die Maße entnehmen Sie bitte unseren Planungsdaten. Zur Farbauswahl nutzen Sie bitte unsere Farbmuster.

The specified colours and shapes provide an extract from our product range. Print-related colour differences may change without notice. The complete range as well as the extent please refer to our planning data. For colour selection, please use our color samples.

Eine detaillierte Programmübersicht finden Sie hier:  
Here you can find an detailed program overview:







# wir sind ihr büro.

## **OKA Büromöbel GmbH & Co. KG**

Eibauer Straße 1–5, D-02727 Ebersbach-Neugersdorf, Germany

tel 0049.3586.711-0, fax 0049.3586.711-170

[www.oka.de](http://www.oka.de)

Alle Rechte bei OKA Büromöbel GmbH

All rights: OKA Büromöbel GmbH

Gedruckt in Deutschland auf chlorfrei gebleichtem Papier.

Printed in Germany on chlorine-free bleached paper.

