

Bedienungsanleitung

MTA 092

Instructions

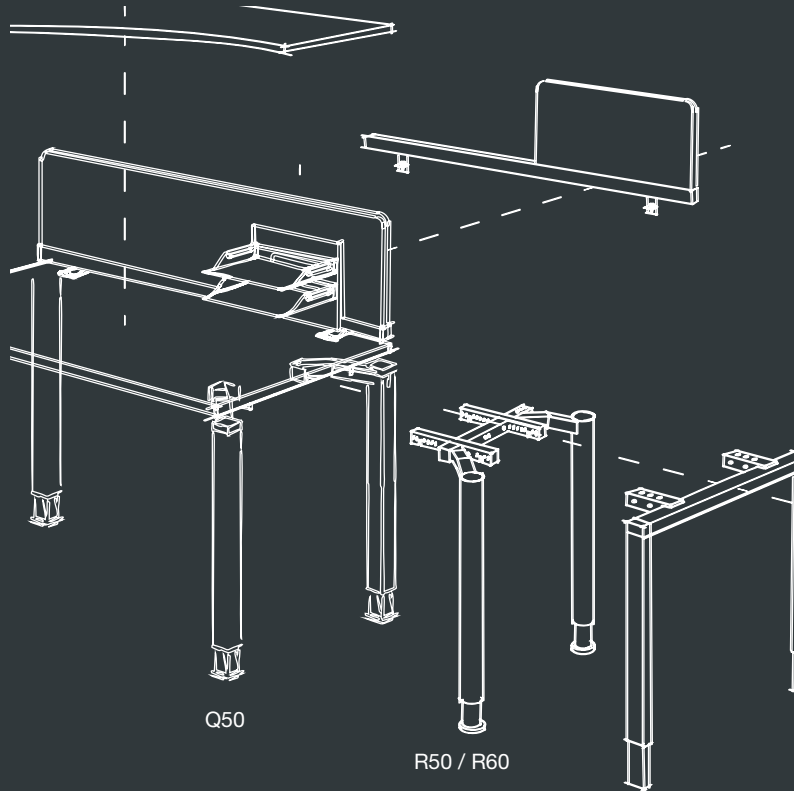

Q50

R50 / R60

Desk DL1

Schreibtische DL1 Q50, R50, R60
Stand/Version 09/2022



Verwenden des Kabeldurchlasses

Using the cable passage

- ① Abdeckung herausnehmbar für Kabel-
durchführung.

Remove cover to insert cable.

- ② Zu entfernen bei DeskTop hinter Tisch.

To remove with Screen DeskTop.

- ③ Abklappbare Kabeldurchführung.

Hinged cable entry

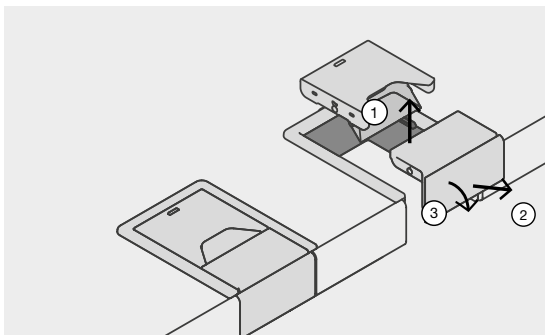

Kabelmanagement cabel managment

Zum Entriegeln Kabelkanal leicht anheben. (beidseitig abklappbar)

For unlocking lift the cable tray (both sides tilting)

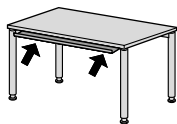
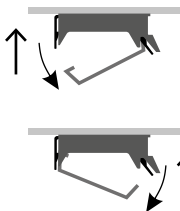
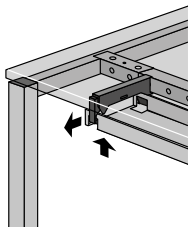

R60, R50, Q50

Alle Kabel müssen gesichert werden durch Kabelklemme.

All cables must be secured with a cable clamp.

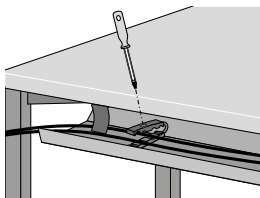

Verwenden von Kabelkanalklappen

Using of cabel management flaps

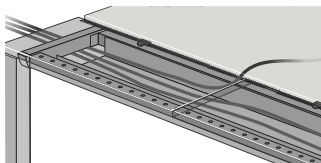
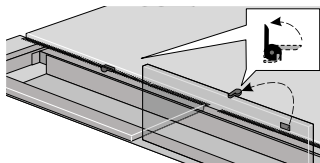
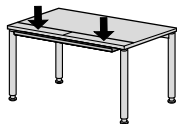

Verschiebbare Schreibtischplatte

Slideable desk top

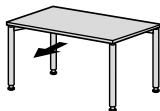

Transport-Sicherungsschraube entfernen!

Remove transportation safety screw!

R60, R50, Q50

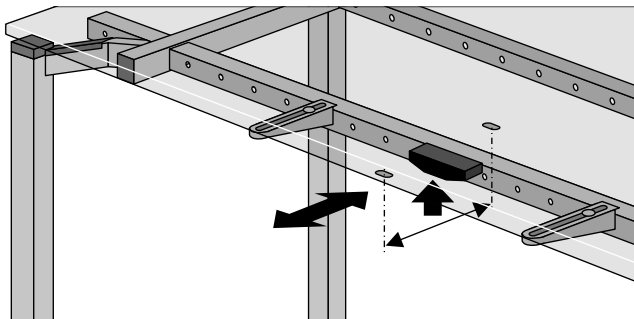
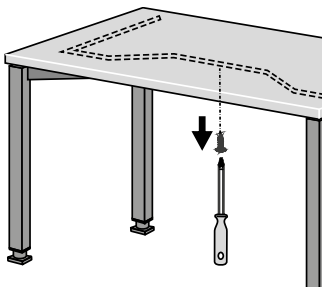

Comfort HE 62-85cm

Inbusschraube zur Höhenkorrektur nur lösen, nicht herausdrehen!

Only loosen the Allen screw for height correction, do not unscrew it!

min. 62cm



max. 85cm

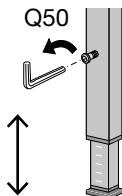
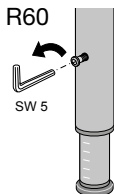

Comfort HE 68-82cm

Höheneinstellung durch drehen des Stellfußes.

Height adjustment by turning the foot.

min. 68cm



max. 82cm

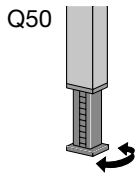
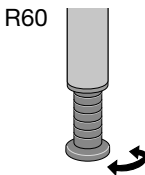

Starr, nicht mobil / mobil

Feste Tischhöhe von 74cm.

Fixed table height of 74 cm.

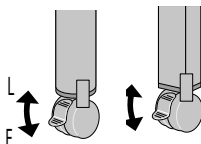
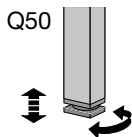
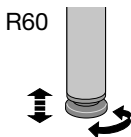

Wer wir sind Who we are

OKA steht für Kontinuität und Aufbruch in der Herstellung individueller und attraktiver Büroeinrichtungen. Wir wollen einen Beitrag zum Erfolg von Unternehmen und zum Wohlbefinden jedes einzelnen Büroarbeiters leisten. Als partnerschaftliche Profis beraten wir in unseren Ausstellungszentren und über Deutschland hinaus fachkundig und persönlich. Wir sind Spezialisten für Stauraum und Tische und Innovatoren mit Liebe zum Detail. Wir fertigen am Ursprungsort unserer langen deutsch-deutschen Geschichte. Um Ihren und unseren Ansprüchen gerecht zu werden, investieren wir laufend in Produktionsanlagen, Qualitätsstandards, Logistik und Nähe zu unseren Kunden.

OKA is synonymous for continuity and change in the production of stylish, bespoke office furnishings. We are committed to the success of your company and the comfort and well-being of each and every office worker. As your professional partner, staff at our showrooms and outside Germany will be pleased to advise you. We are experts in storage and desks and innovators when it comes to attention to detail. We manufacture at the place where our all-German history began. In our determination to live up to our own claim and to cater to your needs, we continuously invest in production systems, quality standards, logistics and proximity to our customers.

Ihr Wohlbefinden Your comfort



Körperhaltung Posture

Ergonomisch gestaltete Arbeitsplätze mit höhenverstellbaren Tischen beugen Haltungsschäden vor und erhöhen Wohlbefinden und Leistungsbereitschaft. Bewegungsmangel kann zur Belastung werden, weil er Muskeln und Rücken einseitig beansprucht. Abwechselndes Stehen und Sitzen bringt Entspannung für die Wirbelsäule, hält den Kreislauf in Schwung und hilft Erkrankungen präventiv zu begegnen.

Ergonomically designed workplaces with height-adjustable desks prevent posture problems and boost comfort and performance. Sitting for long periods of time can lead to back pain and muscle problems. Alternating between sitting and standing helps relax the spine, keeps circulation moving and helps prevent ailments.



Klima & Licht Climate & light

Um optimale Raumbedingungen für konzentriertes Arbeiten zu ermöglichen, bedarf es einer Raumtemperatur um 22 Grad Celsius, die Luftfeuchtigkeit sollte zwischen 40 und 60 Prozent liegen. Regelmäßiges Lüften, Luftbefeuchter und großblättrige Pflanzen beeinflussen das Raumklima positiv. Alle Räume sollten hell sein, Tageslicht haben und indirekt beleuchtet sein. Zu hohe Kontraste gilt es zu vermeiden.

A room temperature of 22 degrees with humidity somewhere between 40 and 60 percent creates the perfect working conditions in a room. Regular ventilation, air humidifiers and large-leaf plants have a positive impact on room climate. Rooms should be bright with daylight and have indirect lighting. Sharp contrasts should be avoided.



Akustik Acoustics

Schon geringer Lärm erzeugt Stress und kann zu körperlichen Beschwerden wie Kopfschmerzen führen. Geräusche werden zu Lärm, wenn sie Kommunikation und Konzentration stören. Die größten Beeinträchtigungen erzeugen laute Kollegen, Telefongespräche und strombetriebene Bürogeräte. Dem vorzubeugen bedarf es fundierter akustischer Planungen und individueller Lösungen, wie der Verwendung von Raumteilern, Trennwänden und akustisch wirksamen Oberflächen.

Even low levels of noise can be stressful and lead to physical complaints, such as headaches. Sounds become noise when they disrupt communication and concentration. The worst offenders are loud colleagues, people talking on phones and electrically powered office equipment. This is where acoustic planning and custom solutions are needed that make clever use of partitions, screens and acoustic surfaces.



Design

Die individuelle Ausstattung des Arbeitsplatz zeigt die Wertschätzung des Arbeitgebers für seine Mitarbeiter und bindet diese ans Unternehmen. Optimale Funktionalität und Perfektion in der Verarbeitung der Produkte ermöglichen reibungslose Abläufe und eine angenehme Aufenthaltsqualität am Arbeitsplatz. Die hochwertige und zeitgemäße Gestaltung der Einrichtung transportiert sichtbar Unternehmenswerte.

How a workplace is furnished is proof of how much an employer values his staff and it helps to boost loyalty to the company. Outstanding functionality and perfection in product finish are the key to smooth workflows and a pleasant workplace environment. High-quality contemporary furniture design visibly conveys company values.

Ergonomisch Arbeiten Ergonomic work

Die Zeiten, in denen Büroarbeiter am Arbeitsplatz tagein tagaus unbeweglich saßen und schließlich mit Rückenleiden und anderen Beschwerden krankgeschrieben wurden, sind mit unseren Tischlösungen endgültig vorbei. Zeitgemäße Tisch- und Arbeitsplatzkonzepte planen Büroarbeit so, dass abwechselndes Sitzen und Stehen möglich sind und Wege zwischen unterschiedlichen Bürozonen zurückgelegt werden können. Und dass Arbeitstische in der Höhe individuell optimal auf ihre jeweiligen Nutzer eingestellt werden können, versteht sich für uns als Spezialisten der elektromotorischen Höhenverstellung fast von selbst. Zum Einstellen der optimalen persönlichen Sitzhaltung am Arbeitsplatz stellen Sie zuerst die Höhe der Sitzfläche und danach die Höhe der Tischfläche ein. (siehe Darstellung unten)

Thanks to our desk solutions, the days when office staff sat at their desks all day long without moving only to then end up on sick leave due to back pain and other complaints are now long gone. Contemporary desk and workspace concepts plan office work so that staff can alternate between sitting and standing and can move about between different office zones. As specialists for electric height adjustment, it goes without saying that desks can be individually adjusted to the ideal height for the respective users.

To set ideal seating position first adjust the height of the seat, then adjust the height of the desktop. (see illustration below)

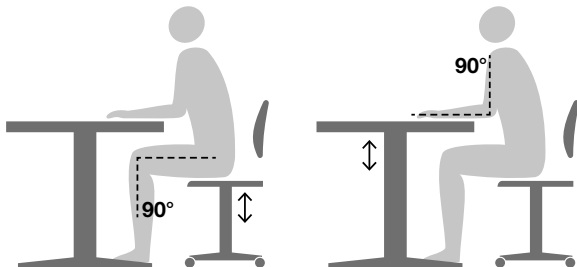

Pflegehinweise Care instructions

Reinigung mit weichen, sauberen, nicht flusenden Tüchern, Wasser und etwas handelsüblichem Allzweckreiniger oder Geschirrspülmittel. Oberflächen ohne starken Druck abwischen (kein Polieren, kein Scheuern!), dann mit trockenem Tuch nachwischen. Bei hartnäckigen Verschmutzungen Reinigungsmittel in höherer Konzentration anwenden, jedoch niemals unverdünnt! Danach unbedingt mit klarem Wasser nach- und trocken wischen. Offenporige Möbeloberflächen dürfen immer nur feucht, nicht nass behandelt werden. Auf keinen Fall Scheuermittel oder aggressive Bad- und WC-Reiniger benutzen!

⚠ Reinigungs- und Desinfektionsmittel dürfen weder einen zu hohen alkalischen noch sauren Wert haben (pH-Wert 6-8).

The surfaces of the furniture should only be cleaned with soft, clean and lint-free cloths and a small quantity of commercially available cleaning agents added to the water. Wipe surfaces slightly and without applying any pressure (do not polish or use abrasive agents). Re-wipe the surfaces with a dry cloth. In case of persistent soiling the cleaning agents can be used in a higher concentration, but never undiluted! Re-wipe the surfaces with clean water and dry them subsequently. Furniture surfaces with open pores must only be cleaned with a damp cloth and never be treated wet. While abrasive cleaning agents must not be used at all, the use of any aggressive cleaning agents for toilets and bathing tubs is not recommended either.

⚠ Detergents and disinfectants must not have too high an alkaline or acidic value (pH 6-8).

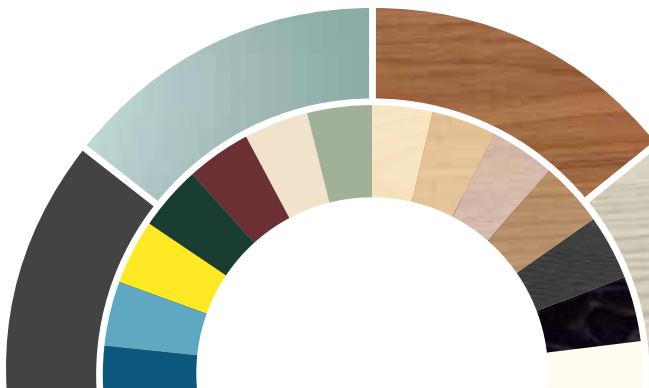

Wie wir produzieren How we produce



www.blauer-engel.de/uz38

Wir fertigen Made in Germany – mit hohem Anspruch an Qualität, Nachhaltigkeit und Zuverlässigkeit. Auf dem Weg von der handwerklichen Wertarbeit unserer Ursprünge zu den topaktuellen Produktionsanlagen von heute ist es uns stets gelungen, Beständigkeit und Wandel zum Wohl unserer Kunden zu verbinden. Mit OKA-You bieten wir Ihnen größtmögliche Individualität und fertigen und liefern ab einer Bestellmenge von einem Stück. Unsere Liebe zum Detail erkennen Sie an der Präzision, mit der Farben und Dekore aufeinander abgestimmt sind, sowie im Oberflächenfinish: Hier erreichen wir so genannte Nullkanten und höchste Exaktheit.

Our products are 'Made in Germany' with a focus on quality, sustainability and reliability. From our origins in quality craftsmanship to today's state-of-the-art manufacturing, we have always been able to combine consistency and change in the interest of our customers. Our OKA-You range can cater to almost any requirements thanks to no minimum quantities for production and delivery. Our attention to detail can be seen in the precision used to match colours and laminates and in the surface finish where we achieve so-called zero edges and outstanding precision.

CE-KONFORMITÄTSERKLÄRUNG CE-DECLARATION OF CONFORMITY

Im Sinne der EU-Maschinenrichtlinie (2006/42/EG), der Niederspannungsrichtlinie (2006/95/EG) und der EMV-Richtlinie (2004/106/EG) erklären wir die Konformität. Es wurden alle erforderlichen harmonisierten Normen angewendet! Aktualisierung der Normen auf den neuesten Stand erfolgt durch die Qualitätssicherung im Rahmen der DIN / ISO 9001. Dokumentationen zur CE-Konformitätserklärung können beim Hersteller eingesehen werden!

In terms of EC-Machinery Directive (2006/42/EG), the EC Low Voltage Directive (2006/95/EG) and the EMC directive (2004/106/EG), we declare the conformity. All necessary and harmonized standards have been applied! Upgrading the norms to the latest standards is carried out by quality assurance in the context of DIN / ISO 9001. Documentation on the CE-Declaration of Conformity can be consulted at the manufacturer.



Service

Sollten Sie trotz aller Sorgfalt unsererseits doch einmal mit einer unserer Umsetzungen nicht so zufrieden sein, wie Sie es sich vorgestellt haben, oder Sie haben Fragen oder Wünsche zu unseren Produkten, wenden Sie sich gerne jederzeit an unser qualifiziertes Service-Team. Wir kümmern uns schnell und direkt um Ihr Anliegen.

If, despite all our efforts, you are not happy with our service, or if you have questions or requests regarding our products, please feel free to contact our qualified service team at any time. We will look into your matter immediately.



OKA Büromöbel GmbH & Co. KG

Eibauer Straße 1–5

D-02727 Ebersbach-Neugersdorf

Telefon +49 (0) 3586 –711-0

Email info@oka.de

www.oka.de

