

BEDIENUNGSANLEITUNG

OPERATING INSTRUCTIONS

GEBRUIKSAANWIJZING

(D)

(GB)

(NL)

076

Schreibtische DL8 Simply

Business desks DL8 Simply

Schrijftafels DL8 Simply

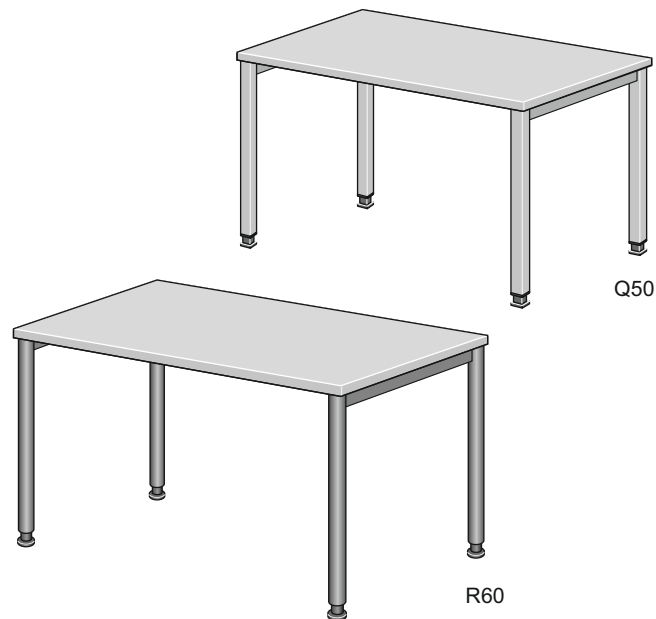

(D)

Inhaltsübersicht

1. Prüfzeichen / Zertifikate
2. Sicherheitshinweise
3. Aufstellen des Tisches, Höheneinstellung
4. Ansatztische
5. Montage eines Stützfußes
6. Seitliche Ansatzplatten
7. Rückseitige Ansatzplatten
8. Horizontaler Kabelkanal, klappbar
9. Horizontale Elektrifizierungselem.
10. vertikaler Kabelkanal
11. Verschiebbare Schreibtischplatte
12. Blenden und Abschirmungen
13. Railing
14. Montage PC-Halterung
15. Montage Druckertablar
16. Kombination Druckertablar PC-Halterung
17. Thekenvorbau, Infopoint
18. Pflegehinweise, Entsorgung
Servicekontakte, Kontrollvermerk

(GB)

Table of Contents

1. Approval Marks / Certificates
2. Safety information
3. Putting up the desk, height adjustment
4. Attachment table
5. Assembly a leg
6. Side attachment top
7. Rear slip-on boards
8. Tilttable horizontal cable tray
9. Horizontal electrification elements
10. Vertical cable duct
11. Adjustable desktop
12. Covers, guards
13. Railing
14. Assembly, PC holder
15. Printer tray
16. Combination Printer tray
PC bracket
17. Additional counter, info point
18. Care information, disposal
Service contacts, control remark

(NL)

Inhoudsoverzicht

1. Keuringstekens / certificaten
2. Veiligheidsaanwijzingen
3. Opstellen van het schrijfbureau, Hoogtecompensatie
4. Aanzettafels
5. Montage van een steunvoetje
6. Zijdelingse opzetplaten
7. Opzetplaten aan de achterzijde
8. Horizontaal kabelkanaal, kantelbaar
9. Horizontaal Elektrificatieonderdelen
10. Verticaal kabelkanaal
11. Verschuifbaar schrijfbureaublad
12. Afdekkingen/ afschermingen
13. Railing
14. PC-houder
15. Printertableau
16. Combinatie Printertableau
PC houders
17. Toegvoorbouw, Infopoint
18. Verzorgingsaanwijzingen, verwijdering
Servicecontacten, Kontrollvermerk

1

Prüfzeichen/Zertifikate

Approval Marks/Certificates

Keuringsteken/
certificaten



2

Allgemeine Hinweise
Sicherheitshinweise

General Notes
Safety Notes

Algemene aanwijzingen
Veiligheidsaanwijzingen

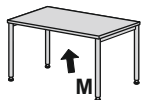

Vor Montagebeginn Transportverpackung entfernen und die Lieferung auf Vollständigkeit, Richtigkeit und Qualität überprüfen. In der Montageanleitung werden jeweils alle alternativen bzw. optional möglichen Ausstattungsvarianten dargestellt.

Remove the transport packaging and check all parts are present, correct and of the proper quality before starting to assemble. The assembly instructions show all the various alternatives and optional features.

Voor montagebegin transportverpakking verwijderen en de levering op volledigheid, juistheid en kwaliteit controleren. In de montageaanwijzing worden telkens alle alternatieve resp. optioneel mogelijke uitrustingsvarianten afgebeeld.

Sicherheitsinformation:

Die Tische werden nach dem aktuellen Stand der Technik und den geltenden DIN-Vorschriften gebaut. Trotzdem können für Personen und Sachwerte Gefahren ausgehen, wenn ein Tisch unsachgemäß bzw. nicht dem Verwendungszweck entsprechend eingesetzt wird wie z.B.: auf den Tisch stellen oder setzen.
Die Mindestbreite des Beinraumes für diese Bürotische beträgt \approx 100 cm.
Tische mit einer Tiefe von 60 cm sind nur dann einzusetzen, wenn sie nicht an der Wand stehen und Flachbildschirme mit einer Größe von maximal 17 Zoll zum Einsatz kommen.
(DIN EN 527-1:2009)

Safety information:

The tables have been built according to the latest state of technological art and the applicable DIN regulations. Despite this, it is still possible that damage can be caused to persons and objects if a table is used improperly or for other than its intended purpose, such as standing or sitting on the table.
The minimum breadth of legroom for these desks is \approx 100 cm.
Desks with a depth of 60 cm are only to be used if not placed against the wall, and if used with flat-screen monitors with a maximum screen size of 17 inches.
(DIN EN 527-1:2009)

Veiligheidsinformatie:

De tafels werden naar de actuele stand van de techniek en de geldende DIN-voorschriften gebouwd. Desondanks kunnen voor personen en voorwerpen van waarde gevaren ontstaan, wanneer een tafel verkeerd resp. niet met het gebruiksdoeleinde overeenstemmend wordt ingezet zoals bijv. op de tafel staan of zitten.
De minimumbreedte van de beenruimte voor deze bureautafels bedraagt \approx 100 cm.
Tafels met een diepte van 60 cm zijn alleen dan in te zetten, wanneer zij niet aan de wand staan en vlakke beeldschermen met een grootte van maximaal 17 inch worden ingezet.
(DIN EN 527-1:2009)

3

Höhenjustierung / Höhen-
einstellung

Height adjustment /
height setting

Hoogte-aanpassing/ Hoogte-
instelling

Höhenjustierung Abb. 3.1 / 3.2

Height adjustment Figs. 3.1 / 3.2

Hoogte-aanpassing Afb. 3.1 / 3.2

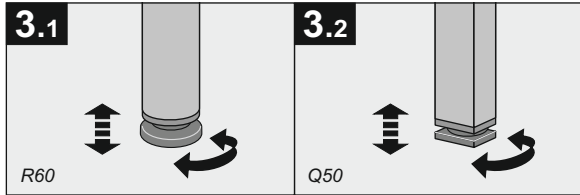
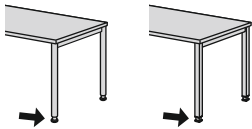

Höheneinstellung HE 68-82 cm Abb. 3.3 / 3.4

Height setting HE 68-82 cm Figs. 3.3 / 3.4

Hoogte-instelling HE 68-82 cm Afb. 3.3 / 3.4



Werkzeug
Tools
Gereedschap



Höheneinstellung Comfort-HE 62-85 cm
Inbusschraube A zur Höhenkorrektur nur
lösen, nicht herausdrehen Abb. 3.5 / 3.6

Height setting Comfort-HE 62-85 cm
Loosen Allen head screw A to correct the
height, do not remove Fig. 3.5 / 3.6

Hoogte-instelling Comfort-HE 62-85 cm
Inbusschroef A voor hoogtecorrectie
alleen losmaken, niet uitdraaien Afb. 3.5 / 3.6

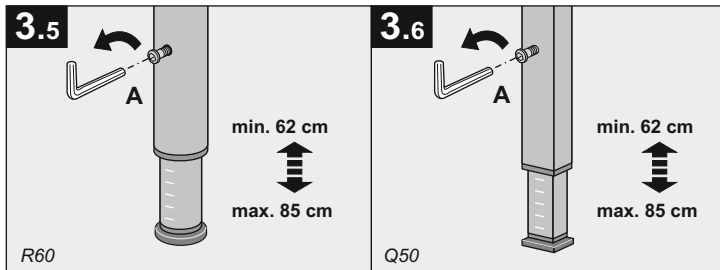
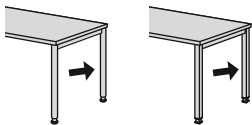

4

Ansatztische
Rechteck / Form 70

Attachment table
Rectangle / Form 70

Aanzettafels
Rechthoek / Vorm 70

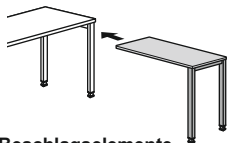

Achtung:
Bei Verkettungen alle Tischhöhen
exakt auf ein einheitliches Maß
einstellen.
Montage des Ansatzisches
Abb. 4.1 / 4.2

Attention:
When joining, ensure all table
heights are set at exactly the
same level.
Assembly of the attachment table
Fig. 4.1 / 4.2

Opgelet:
Bij verbindingen alle tafelhoogten
precies op een uniform maat
instellen.
Montage van de aanzettafel
Afb. 4.1 / 4.2

Beschlagselemente
Fittings
Beslagelementen

ZS  M8 x 45

SS  5 x 20

Werkzeug
Tools
Gereedschap

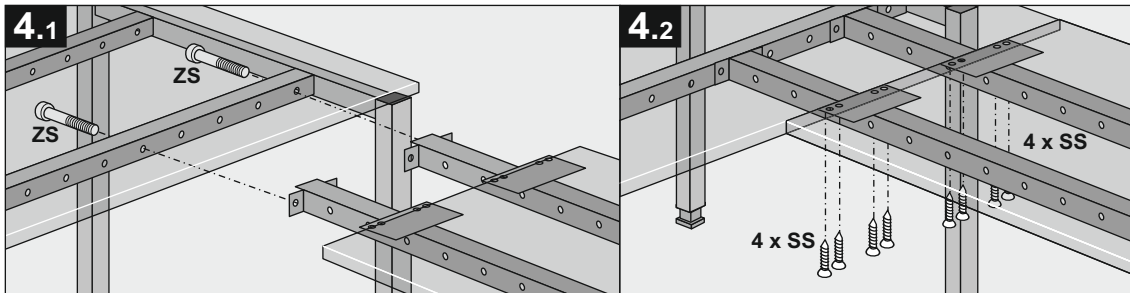

5

Montage eines
Stützfußes

Assembly a leg

Montage van een
steunvoetje

Beschlagselemente
Fittings
Beslagelementen

SK  5 x 20 SK

Werkzeug
Tools
Gereedschap

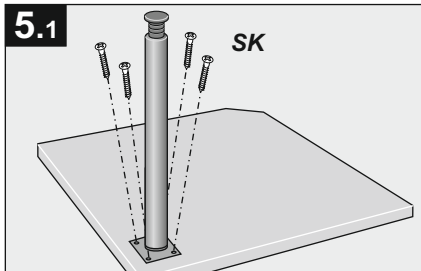

6

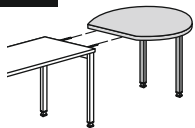

Seitliche Ansatzplatten mit Stützfuß

Side attachment top with foot

Zijdelingse opzetplaten Met steunvoetje



Achtung:
Bei Verkettungen alle Tishöhen exakt auf ein einheitliches Maß einstellen.
Montage der Ansatzplatte mit Stützfuß
Abb. 6.1 / 6.2 / 6.3

Attention:
When joining, ensure all table heights are set to exactly to same level.
Assembly of the attachment top with foot
Figs. 6.1 / 6.2 / 6.3

Opgepast:
Bij kettingopstelling alle tafelhoogtes Op exact dezelfde afmetigen instellen.
Montage van de opzetplaat met steunvoetje
Afb. 6.1 / 6.2 / 6.3

Beschlagselemente
Fittings
Beslagelementen

ZS  M8 x 40

SS  5 x 20

Werkzeug
Tools

Gereedschap

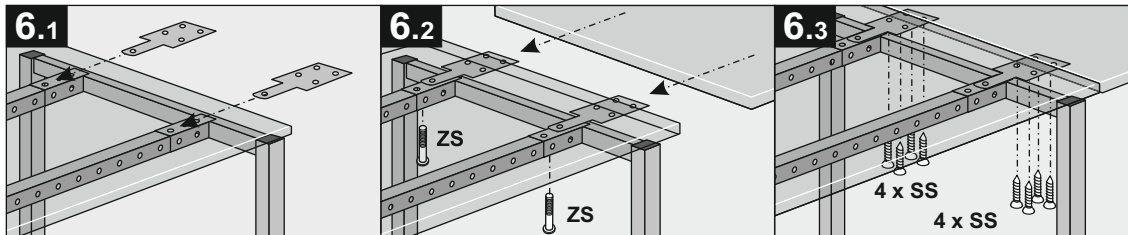

7

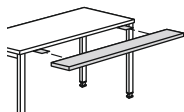

Rückseitige Ansteckplatten

Rear slip-on boards

Opzetplaten aan de achterzijde

Beschlagselemente
Fittings
Beslagelementen

ZS  M8 x 45

SS  5 x 20

Werkzeug
Tools

Gereedschap

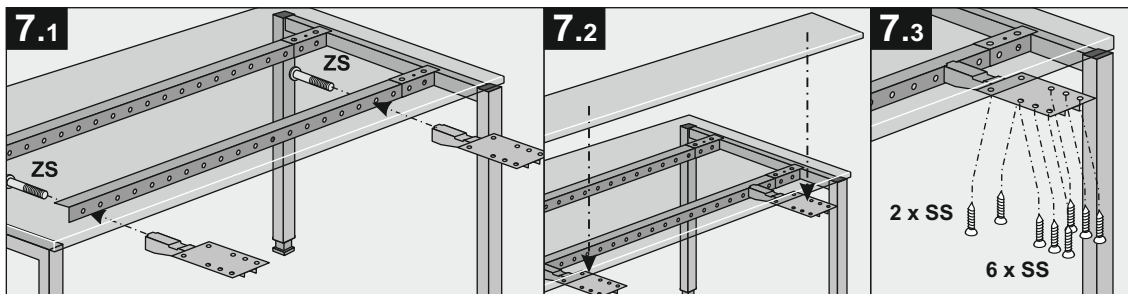

8

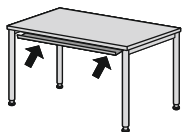

**Horizontaler Kabelkanal
klappbar mit Zugentlastung**

**Horizontal cable tray
tiltable with Strain relief**

**Horizontaal kabelkanaal
kantelbaar met Trekontlasting**



ACHTUNG: Zum Entriegeln Kabelkanal leicht anheben! **Abb. 8.1**

ATTENTION: For unlocking lift lite the cable tray. **Fig. 8.1**

OPGELET: Voor ontgrendelen Kabelkanaal makkelijk opkrikken. **Afb. 8.1**

Kabelkanal nach außen abklappen **Abb. 8.2**
Kabelkanal nach innen abklappen **Abb. 8.3**
Zugentlastung für Kabel **Abb. 8.4**

Tilt the cable tray to the outside, **Fig. 8.2**
Tilt the cable tray to the inside, **Fig. 8.3**
Strain relief for cable **Fig. 8.4**

Kabelkanaal naar buiten neerklappen **Afb. 8.2**
Kabelkanaal naar binnen neerklappen **Afb. 8.3**
Trekontlasting voor kabel **Afb. 8.4**

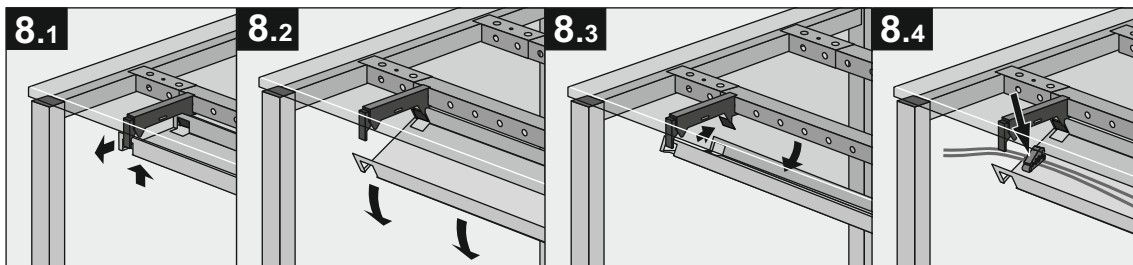

9

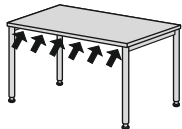

**Horizontale
Elektrifizierungselemente**

**Horizontal
electrification elements**

**Horizontaal
Elektrificatieonderdelen**

Endteil mit Zugentlastung, Kabelhalterung,
Steckdosenaufnahme **Abb. 9.1**

Strain relief at the end, cable holders,
socket holder, **Fig. 9.1**

Eindgedeelte met trekontlasting,
kabelhouder en stopcontact **Afb. 9.1**

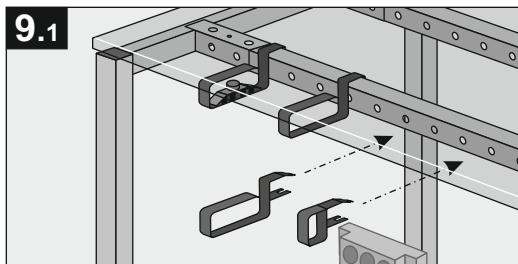

10

vertikaler Kabelkanal

Vertical cable duct

Verticaal kabelkanaal

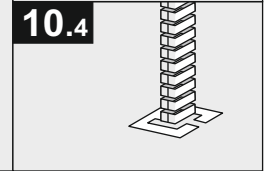
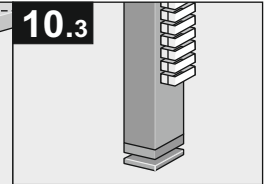
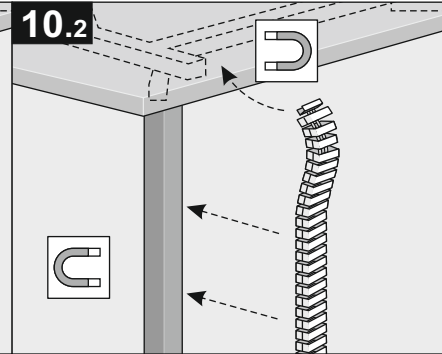
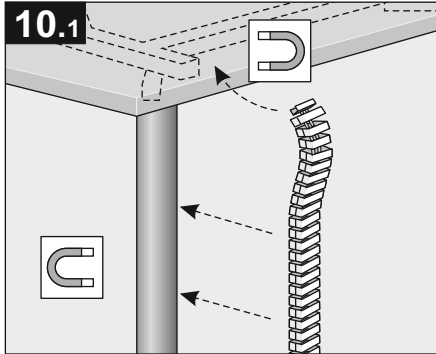
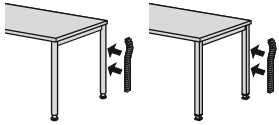

11

Verschiebbare Schreibtischplatte

Slideable desk tops

Verschuifbaar schrijftafelblad



Werkzeug
Tools
Gereedschap

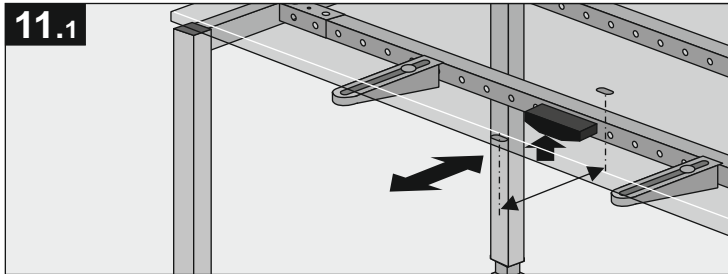

12

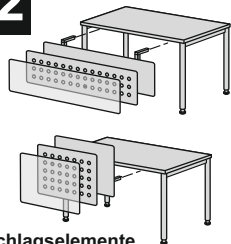

Beschlagselemente
Fittings
Beslagellemen

ZS  M8 x 45

Werkzeug

Tools

Gereedschap



Blenden/
Abschirmungen

Abschirmung **AS** und zweiteilige Halterung (Teil **A+B**) sind komplett vormontiert, bei bestimmten Montagefällen ist eine Demontage aber empfehlenswert), Die Schraube **BS** dient zur Befestigung, die Schraube **JS** zur Justierung der Abschirmung **Abb. 12.1**

Covers/
Guards

Whilst guard **AS** and the split support mounting (Parts **A+B**) are completely shop-assembled, their dismantling is recommended in certain mounting instances. The **BS** screw is for fastening and the **JS** screw for adjusting the guard **Fig. 12.1**

Afdekkingen/
afschermingen

De afscherming **AS** en de tweedelige houder (deel **A+B**) zijn compleet voorgemonteerd, bij bepaalde montagegevallen is een demontage echter aanbevolen), De schroef **BS** dient voor de bevestiging, de schroef **JS** voor de justering van de afscherming **Afb. 12.1**

11.1

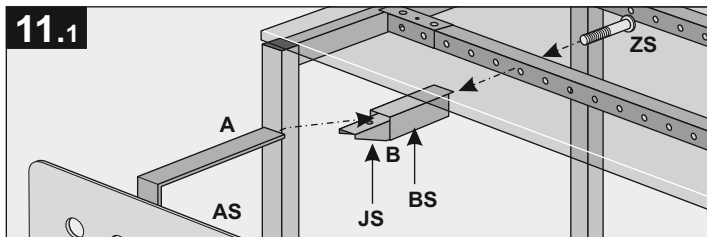

13

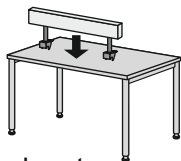

Beschlagselemente
Fittings
Beslagellemen

ZS1  M8 x 12

ZS2  M8 x 45

Werkzeug

Tools

Gereedschap



Reling

Railing

Reling

13.1

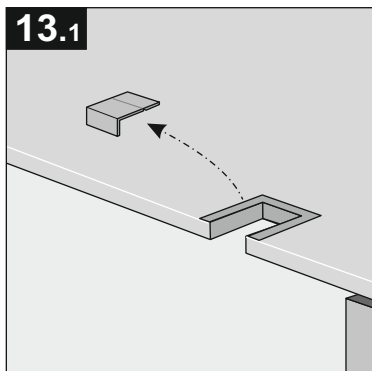

13.2

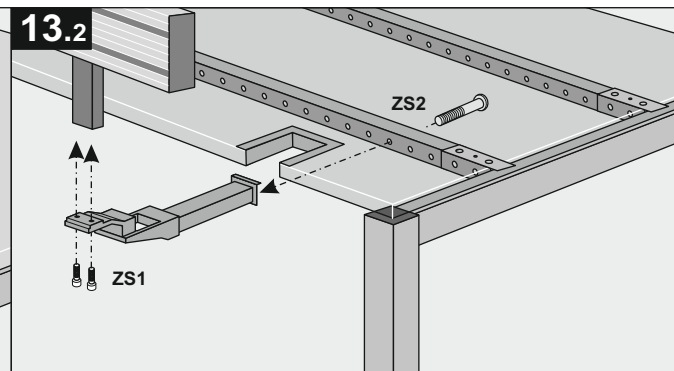

14

PC-Halterung

PC holder

PC-houder

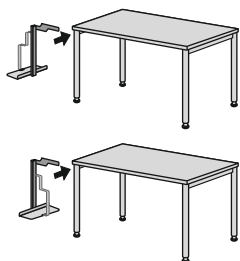

PC-Halter befestigen **Abbn. 14.1 / 14.2**
 PC-Halter drehen **Abbn. 14.3 / 14.4**
 PC mit Spanngurt befestigen **Abb. 14.5**

Install CPU bracket **Figs. 14.1 / 14.2**
 Turn CPU bracket **Fig. 14.3 / 14.4**
 Latch CPU with straps **Fig. 14.5**

PC-houders bevestigen **Afb. 14.1 / 14.2**
 PC-houders draaien **Afb. 14.3 / 14.4**
 PC met spanriemen bevestigen **Afb. 14.5**

Beschlagselemente
 Fittings
 Beslagelementen

CS  M8 x 55

CM  M8

Werkzeug
 Tools
 Gereedschap

 SW 13

 SW 4

 SW 5

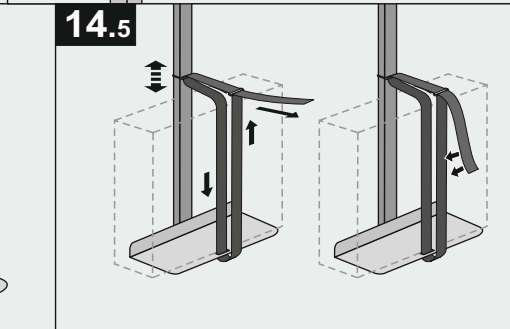
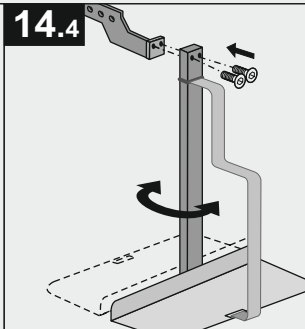
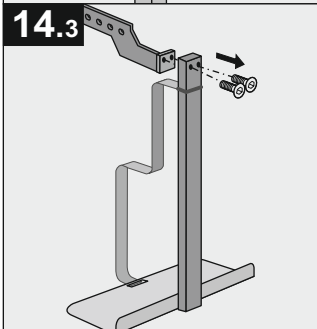
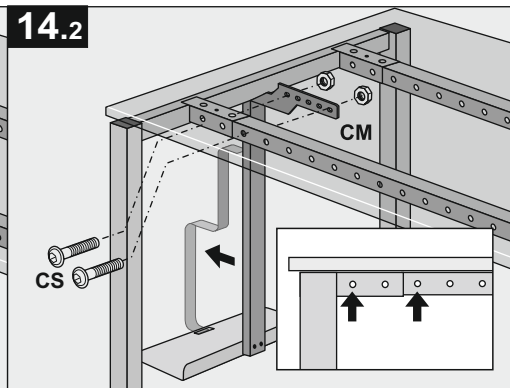
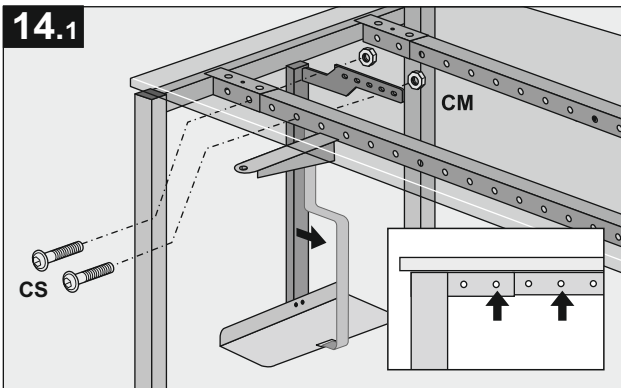

15

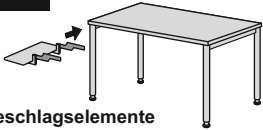

Beschlagselemente
Fittings
Beslagelementen

Z M8 x 55

CM M8

Werkzeug SW 5

Gereedschap M 13

Druckertablar

Printer tray

Printertableau

15.1

15.2

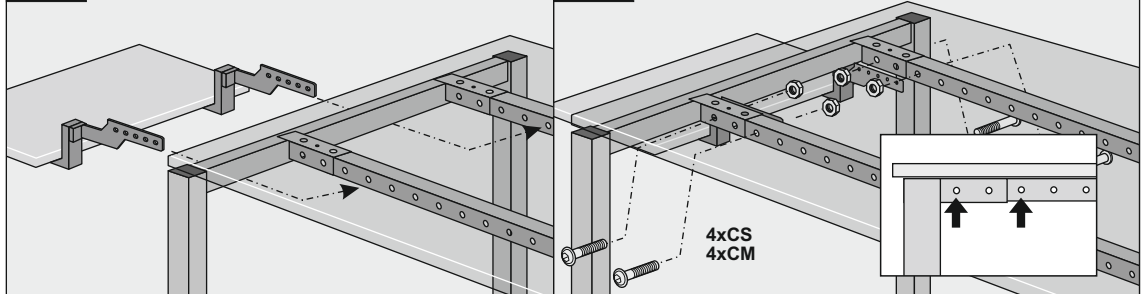

16

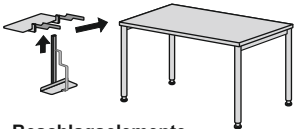

Beschlagselemente
Fittings
Beslagelementen

ZS M6 x 16

SS M6 x 30

Werkzeug SW 4

Gereedschap

Kombination Druckertablar
PC-Halterung

Combination Printer tray
PC bracket

Combinatie Printertableau
PC houders

16.1

16.2

16.3

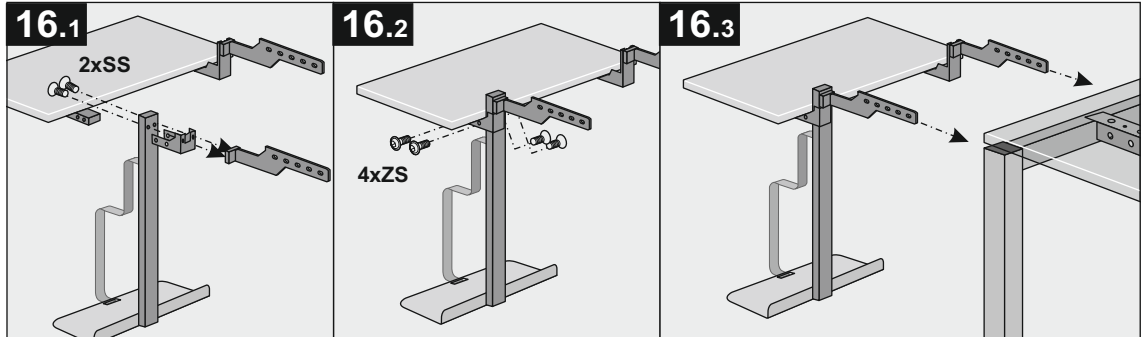

17

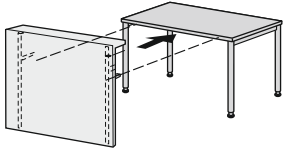

Beschlagselemente
Fittings
Beslagelmenten

ZS1  M8 x 45

ZS2  M8 x 12

Werkzeug
Tools
Gereedschap  SW 5

**Thekenvorbau
Infopoint**

Die Theke **TH** und die zweiteilige Halterung (Teil **C+D**) sind komplett vormontiert, bei bestimmten Montagefällen ist eine Demontage aber empfehlenswert **Abb. 17.1**

**Counter Front
Info point**

Whilst counter **TH** and the split support mounting (Parts **C+D**) are completely shop-assembled, their dismantling is recommended in certain mounting instances **Fig. 17.1**

**Toonbankvoorbouw
Infopunt**

De toonbank **TH** en de tweedelige houder (deel **C+D**) zijn compleet voormonteerd, bij bepaalde montagegevallen is een demontage echter aanbevolen **Afb. 17.1**

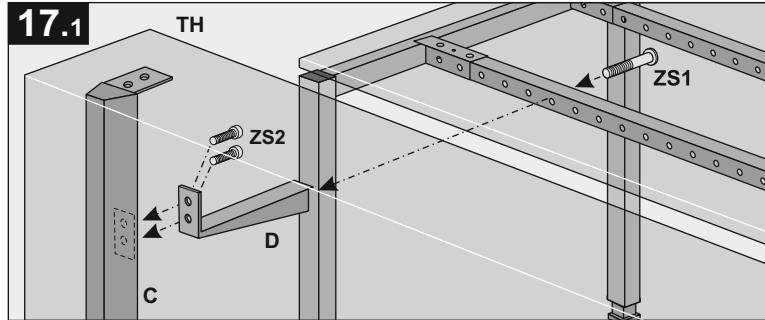

Pflegehinweise Entsorgung

Grundsätzliches:

Reinigung und Pflege der Oberflächen gewährleisten eine jahrelange Dauerhaftigkeit und Schönheit der Möbel. Die Reinigung der Möbeloberflächen sollte grundsätzlich nur mit weichen, sauberen, nicht flusenden Tüchern erfolgen.

Anwendung:

Für die Entfernung von anhaftendem Staub und leichten Verschmutzungen genügt es, die Tücher mit Wasser, dem geringe Mengen handelsüblicher Reinigungsmittel zugesetzt sind, anzufeuchten und damit die Oberflächen ohne starken Druck abzuwischen (**kein Polieren, kein Scheuern**).

Anschließend sollte mit einem trockenen Tuch nachgewischt werden. Bei hartnäckigen Verschmutzungen können die Reinigungsmittel auch in höherer Konzentration angewendet werden, jedoch **niemals unverdünnt**. In diesen Fällen muss unbedingt mit klarem Wasser nach- und anschließend trocken gewischt werden.

Offenporige Möbeloberflächen dürfen immer nur feucht, **nicht nass** behandelt werden.

Hinweise:

Als Reinigungsmittelzusatz eignen sich handelsübliche Allzweckreiniger, sowie fast alle Geschirrspülmittel. Diese Mittel sind gemäß den auf den Packungen angegebenen Anwendungshinweisen zu benutzen.

Auf keinen Fall dürfen Scheuermittel benutzt werden. Auch von Verwendung aggressiver Bad- und WC-Reiniger ist unbedingt abzuraten.

Entsorgung und Rücknahme

Wenn der Tisch entsorgt werden soll, so muss das nach den gültigen Richtlinien und Vorschriften umweltgerecht erfolgen, oder der Tisch ist an den Hersteller zurückzuführen. Der Hersteller behält sich das Recht vor, die Entsorgung des Tisches eine Gebühr zu erheben.

Care instructions Disposal

General:

When the surfaces are regularly cleaned and kept in proper conditions, both the function and the pleasant appearance of the furniture will be ensured for many years. As a matter of principle, the surfaces of the furniture should only be cleaned with soft, clean and lint-free cloths.

Application:

Add a small quantity of commercially available cleaning agents to the water and remove any dust and minor contaminations with a wet cloth by wiping the surface slightly and without applying any pressure (**do not polish the surfaces or use abrasive agents**). Re-wipe the surfaces with a dry cloth. Should the soiling prove to be persistent, the cleaning agents can be used in a higher concentration, but never **undiluted**. In cases like that, re-wipe the surfaces with clean water and dry them subsequently.

Furniture surfaces **with open pores** must only be cleaned with a wet cloth and **never be treated wet**.

Please note:

Commercially available all-purpose cleaning agents as well as almost all types of washing-up liquids can be added to the cleaning water. These agents should be applied in accordance with the instructions given on the package. While abrasive cleaning agents must not be used at all, the use of any aggressive cleaning agents for toilets and bathing tubs is not recommended, either.

Disposal and return

If the desk is to be disposed of, this must be done in accordance with the valid directives and regulations in an environmentally friendly way. Alternatively you may return the desk to the manufacturer. The manufacturer reserves the right to charge the customer for the disposal of the desk.

Onderhoudsaanwijzingen Afvalverwerking

Principeel:

Reiniging en onderhoud van oppervlakken garanderen een jarenlange duurzaamheid en schoonheid van de meubelen. De reiniging van de meubelopervlakken mag principieel alleen met zachte, zuivere en niet pluizende doeken gebeuren.

Toepassing:

Voor het verwijderen van aanhechtende stof en lichte verontreinigingen is het toereikend, de doeken met water, waarbij geringe hoeveelheden in de handel gebruikelijke reinigingsmiddelen zijn toegevoegd, te bevochtigen en daarmee de oppervlakken zonder sterke druk af te wissen (**geen polijsten, geen schuren**).

Aansluitend moet met een droog doek worden nagewist. Bij hardnekkige verontreinigingen kunnen de reinigingsmiddelen ook in een hogere concentratie gebruikt worden, echter **nooit onverdund**. In deze gevallen moet in ieder geval met zuiver water na- en aansluitend drooggewist worden.

Openporige meubelopervlakken mogen altijd alleen vochtig, **niet nat** behandeld worden.

Aanwijzingen:

Als reinigingsmiddeltoevoegsel zijn in de handel gebruikelijke allesreinigers, zoals bijna alle afwasmiddelen geschikt. Deze middelen zijn volgens de op de verpakking aangegeven toepassingsaanwijzingen te gebruiken.

In geen geval mogen schuurmiddelen worden gebruikt. Ook van het gebruik van bad- en WC-reinigingsmiddelen is absoluut af te raden.

Afvalverwerking en terugname

Wanneer de tafel moet worden verwijderd, dan moet dat naar de geldige richtlijnen en voorschriften milieugerecht gebeuren, of de tafel moet aan de producent teruggevoerd worden. De producent behoudt zich het recht voor, voor de afvalverwerking van de tafel een vergoeding te vragen.

Servicekontakte

Service contacts

Servicecontacten

OKA Qualitätspass *bitte sorgfältig aufbewahren*

OKA Quality Passport *please store safely*

OKA kwaliteitspas *zorgvuldig bewaren alstublieft*

OKA ... ein Familienunternehmen mit 150 Jahren ... Qualität aus Tradition ...

OKA ... a family business for 150 years ... Quality is our tradition ...

OKA ... een familieonderneming met 150 jaar ... kwaliteit uit traditie ...

Dieses Produkt wurde hergestellt am:

This product was manufactured on:

Dit product werd vervaardigd op:

Die Qualität und Vollständigkeit wurde geprüft durch:

Quality and integrity checked by:

De kwaliteit en de volledigheid werd gecontroleerd door:



OKA Büromöbel GmbH & Co. KG

Eibauer Str. 1 - 5

D-02727 Ebersbach-Neugersdorf

fon: +49 (0) 3586 - 711 - 0

fax: +49 (0) 3586 - 711-170

E-Mail: info@oka.de

www.oka.de

Sollten dennoch Gründe für eine Reklamation gegeben sein, verwenden Sie bitte den Vordruck.

Should there however still be reasons for complaint please use the form on this side.

Zouden desondanks reden voor een reclamatie voorhanden zijn, gebruikt U alstublieft het voorgedrukt formulier.

Beanstandungsmeldung

Complaint report

Reclamatiemelding

Vorgangsnummer:

Case number:

Procedurenummer: _____

Position (oder Produktbeschreibung)

Position (or product description)

Positie (of productbeschrijving) _____

Grund der Beanstandung:

Reason for complaint:

Reden van de reclamatie: _____

Datum:

Date:

Jaartal: _____

Der Mangel wurde festgestellt:

The following fault was found:

Het gebrek werd vastgesteld:

*nach der Entladung
after unloading
na het lossen*

*während des Gebrauchs
during use
gedurende het gebruik*

*nach dem Vertragen
after carrying
na het verdragen*

*nach der Montage
after assembly
na de montage*