

6. Zerlegen des Schrankes (Fortsetzung)

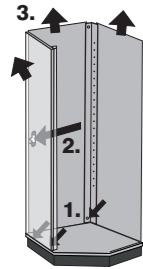

Zweite Seitenwand und Rückwände abbauen

1. Exenter lösen (2x an Seitenwand und 1x an Eckleiste);
2. Rückwandverbinder an Seitenwand lösen;
3. Seitenwand, erste Rückwand, Eckleiste und zweite Rückwand abnehmen;

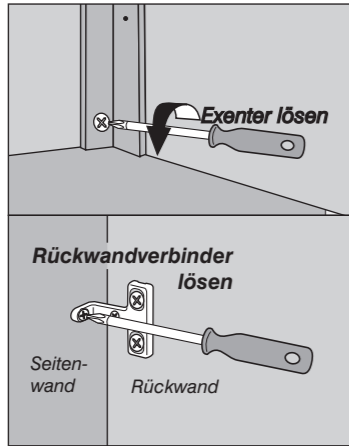

7. Schrank wieder zusammensetzen

nach erfolgtem Transport zum endgültigen Aufstellungsort Schrank in umgekehrter Reihenfolge wieder zusammensetzen;

8. Griffe montieren

Griffe mit je 2 Schrauben an den vorgebohrten Löchern der Schranktüren befestigen;

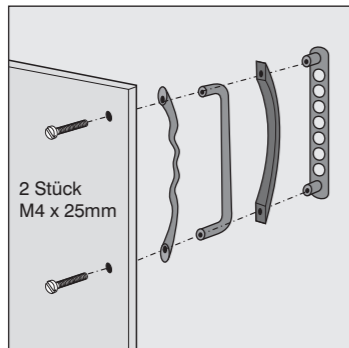

Allgemeine Hinweise

Vor Montagebeginn Transportverpackung entfernen und die Lieferung auf Vollständigkeit, Richtigkeit und Qualität überprüfen.

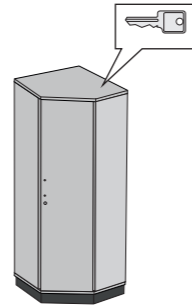

Prüfzeichen/Zertifikate



Pflegehinweise

Grundsätzliches:
Reinigung und Pflege der Oberflächen gewährleisten eine jahrelange Dauerhaftigkeit und Schönheit der Möbel. Die Reinigung der Möbeloberflächen sollte grundsätzlich nur mit weichen, sauberen, nicht flusenden Tüchern erfolgen.

Anwendung:
Für die Entfernung von anhaftendem Staub und leichten Verschmutzungen genügt es, die Tücher mit Wasser, dem geringe Mengen handelsüblicher Reinigungsmittel zugesetzt sind, anzufeuchten und damit die Oberflächen ohne starken Druck abzuwischen (**kein Polieren, kein Scheuern**). Anschließend sollte mit einem trockenen Tuch nachgewischt werden. Bei hartnäckigen Verschmutzungen können die Reinigungsmittel auch in höherer Konzentration angewendet werden, jedoch **niemals unverdünnt**. In diesen Fällen muß mit klarem Wasser nach- und anschließend trockenge wischt werden.

Offenporige Möbeloberflächen dürfen immer nur feucht, **nicht naß** behandelt werden.

Hinweise:
Als Reinigungsmittelzusatz eignen sich handelsübliche Allzweckreiniger, wie z.B. Meister Propper, Ajax, Dor, Sidolin u. a. sowie fast alle Geschirrspülmittel, wie z.B. Fit, Pril, Palmoliv, Spühli usw. Diese Mittel sind gemäß den auf den Packungen angegebenen Anwendungshinweisen zu benutzen. Auf keinen Fall dürfen Scheuermittel, wie z.B. ATA, Viss oder ähnliche Produkte benutzt werden. Auch von Verwendung aggressiver Bad- und WC-Reiniger ist unbedingt abzuraten.

Kundenservice

OKA-Büromöbel
Herstellung und Vertrieb GmbH & Co.
Produktions KG
D-02727 Neugersdorf
Telefon 0 35 86/711-0
Telefax 0 35 86/711-170

OKA-Büromöbel GmbH & Co. KG
D-56470 Bad Marienberg
Telefon 0 26 61/62 69-0
Telefax 0 26 61/62 69-36

MONTAGEINFORMATIONEN

Regalschränke-
Innenecke

028



OKA
OKA·BÜROMOBEL

Kontrolliert auf Qualität und Vollständigkeit

Datum: Name:

1. Unterschrank ausrichten

Justieren des verstellbaren Unterbaus
Schränk bündig zu den weiterführenden Schränken ausrichten. Höhenverstellung entsprechend der eingesetzten Unterbauvariante durchführen.

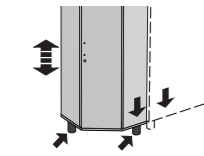

Werkzeug

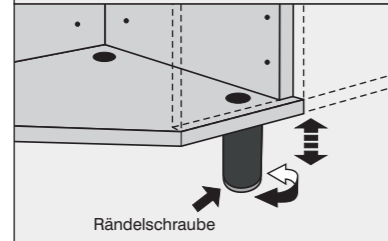
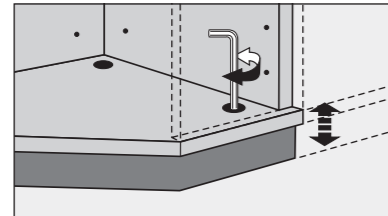
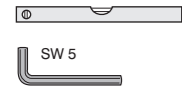

Rändelschraube

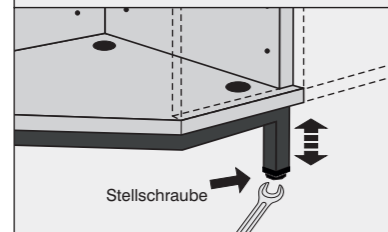
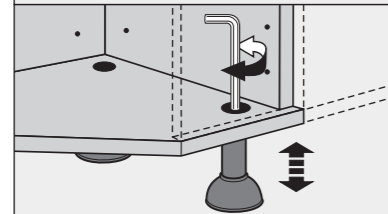

Stellschraube

Abdeckkappen aufstecken
(bei allen Ausführungen)

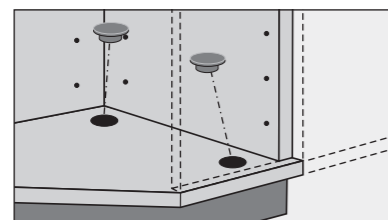

Beschlagselemente

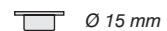

2. Aufsatzschrankmontage vorbereiten

Zur Aufnahme der Verbindungsschrauben für die Montage von Unter- und Aufsatzschrank die Sacklochbohrungen im Oberboden des Unterschrankes mit $\varnothing 8$ mm von innen aus durchbohren.

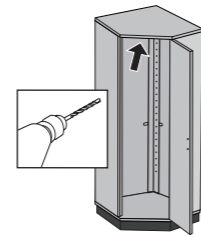

Werkzeug

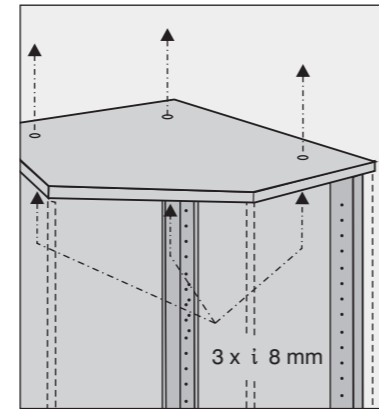

3 x $\varnothing 8$ mm

3. Aufsatzschrank montieren

Aufsatzschrank bzw. Aufsatzschrank mit der darunter befestigten Zwischenplatte auf den Unterschrank setzen und mit 3 Schrauben M6 x 35 mm bzw. M6 x 50 mm die Verbindung zum Unterschrank herstellen. Offene Bohrungen mit Abdeckkappen verschließen.

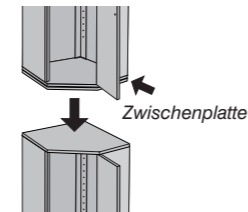

Zwischenplatte

Beschlagselemente

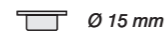
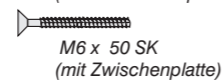
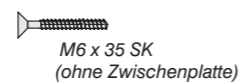

Werkzeug

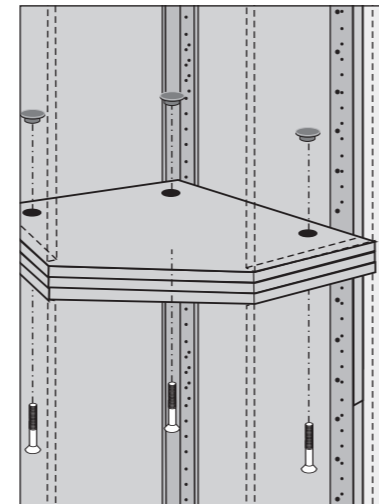

4. Reihung von Schränken

Zur Aufnahme der Schrauben für die Verbindung der Schränke untereinander an den nicht genutzten Bohrungen in der vorderen und hinteren Lochreihe mit $\varnothing 5$ mm zum benachbarten Schrank durchbohren;

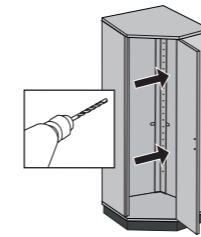

Werkzeug

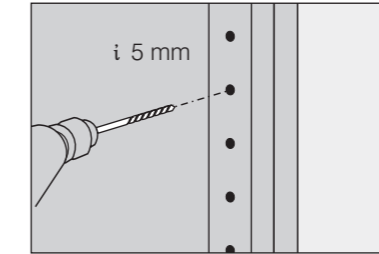

$\varnothing 5$ mm

Verbindung zu benachbarten Schränken durch Schraube M4 x 30 mm und Hülse M4 x 25 mm herstellen; Abdeckkappen aufstecken;

Beschlagselemente

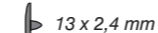

Werkzeug

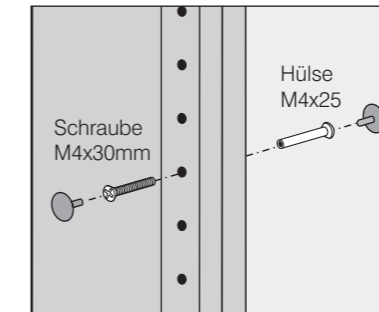

Schraube M4x30mm

Hülse M4x25

5. Einlegeböden montieren

Bodenträger in den gewünschten Höhen eindrücken und Böden auflegen; Bodenträger mit zusätzlicher Arretierung immer vorn!

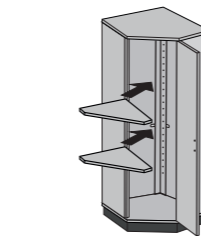

Beschlagselemente

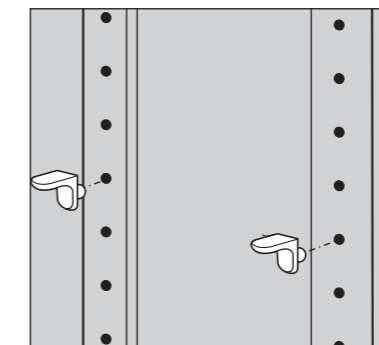

6. Zerlegen des Schrankes



Nur für den Fall, dass der Transport des kompletten Schrankes zum endgültigen Aufstellungsort nicht möglich ist.

Einlegeböden entnehmen

1. Transportsicherungen entfernen
2. Einlegeböden ankippen und herausnehmen

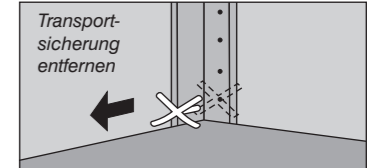

Oberboden abnehmen

1. Exenter lösen (je 2x an jeder Seitenwand und 1x an der Eckleiste)
2. Oberboden senkrecht nach oben abnehmen;

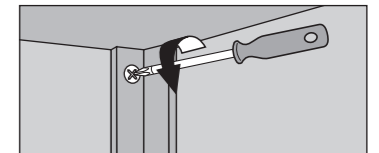

Seitenwand mit Tür abbauen

1. Exenter lösen (2x an Seitenwand) analog Oberboden;
2. Rückwandverbinder an Seitenwand lösen;
3. Seitenwand mit Tür nach oben abnehmen;

OPTION: Tür einzeln abbauen

jeweils die mittlere Scharnierschraube auf der Schrankseite lösen und Tür abnehmen;

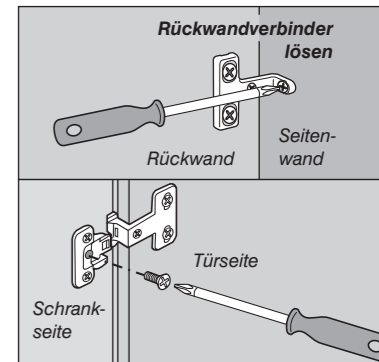

Rückwandverbinder lösen

Rückwand

Seitenwand

Türseite

Schränkseite

Werkzeug



Werkzeug

