

**MONTAGEINFORMATIONEN**

**ASSEMBLY INSTRUCTIONS**

**MONTAGE-INFORMATIE**

(D)

(GB)

(NL)

040

# Flexline CompactContainer

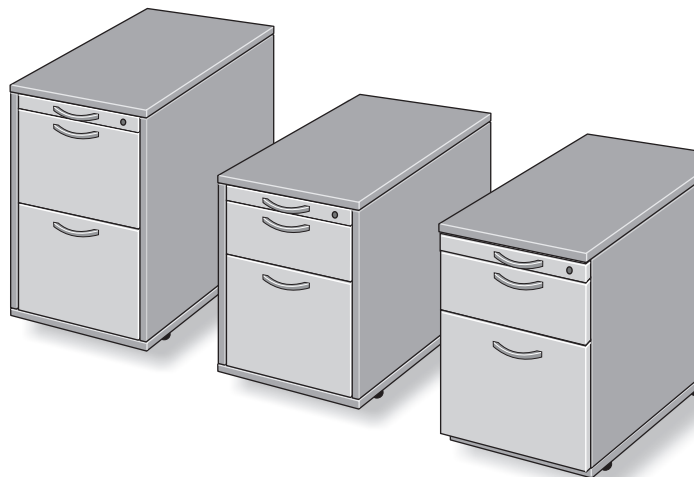

1

S/ES

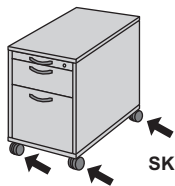
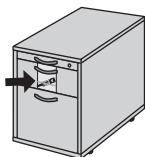

Werkzeug  
Tools  
Gereedschap



2

D

## Allgemeine Hinweise

Vor Montagebeginn Transportverpackung entfernen und die Lieferung auf Vollständigkeit, Richtigkeit und Qualität überprüfen. Schlüssel **S** mit Ersatzschlüssel **ES** aus dem Beutel entnehmen und Funktion der Zentralverriegelung und Auszugssperre prüfen; In der Montageanleitung werden alle alternativen bzw. optionalen Ausstattungsvarianten dargestellt. Die für Sie gültigen Ausführungen entnehmen Sie bitte den entsprechenden Lieferunterlagen.

Abb. 1.1

Entfernen Sie die Transportschutzkappen **SK** von den Laufrollen **Abb. 1.2, 1.3**

GB

## General instructions

Before assembly, remove transport packing, and check that all parts are present and correct, and of proper quality. Remove key **S** and spare key **ES** from the bag, and check that the central locking system and the drawer stop work properly; the assembly instructions show all alternatives or optional versions. The details of your version are to be found in the delivery documents.

Fig. 1.1

Remove the transport cover lid **SK** from the castors **Fig. 1.2, 1.3**

NL

## Algemene aanwijzingen

Voor het begin van de montage de transportverpakking verwijderen en de levering op volledigheid, juistheid en kwaliteit controleren. Sleutel **S** met reservesleutel **ES** uit het zakje nemen en de functie van de centrale portiervergrendeling en de uittrek-blokkering controleren; in de montageaanwijzing worden alle alternatieven resp. optimale uitrustingsvarianten afgebeeld. De voor U geldige uitvoeringen leidt U alstublieft uit de desbetreffende leveringsdocumenten af. **Afb. 1.1**

Verwijder de transporkappen **SK** van de wielen **Afb. 1.2, 1.3**

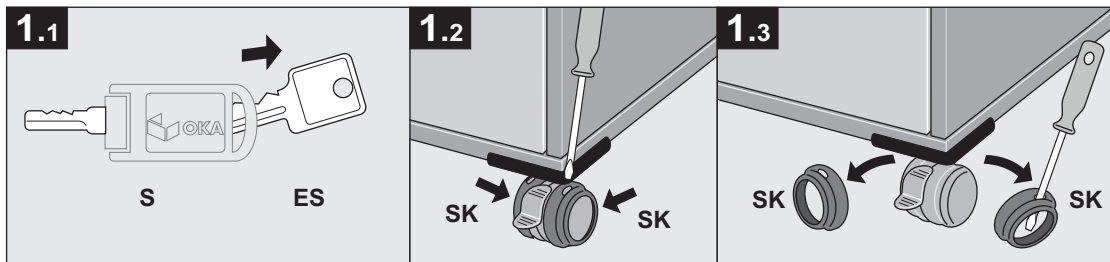

## Prüfzeichen/Zertifikate



www.tuv.com  
ID 0000040440



## Approvals/Certificates

## Keuringsteken / certificaten

3

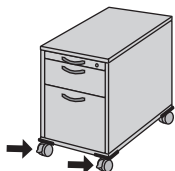

Bei Containern mit der Ausstattung "Rollen feststellbar" sind diese während der Arbeitsposition grundsätzlich festzustellen ...

F: feststellen, L: lösen

Abb. 3.1

... und zur Vermeidung einer Stolpergefahr nach innen zu drehen.

Abb. 3.2

### Sicherheitshinweise

If your container has "lockable castors", the castors must be locked when the container is in working position ...

F: lock L: unlock

Fig. 3.1

...and to avoid tripping over them, they should be turned inwards.

Fig. 3.2

### Veiligheidsaanwijzingen

Bij containers met de uitrusting "rollen vast te zetten" moeten deze gedurende de arbeidspositie principieel vast gezet worden...

F = vastzetten; L = lossen

Afb. 3.1

... en voor het vermijden van struikelgevaar naar binnen worden gedraaid.

Afb. 3.2

3.1

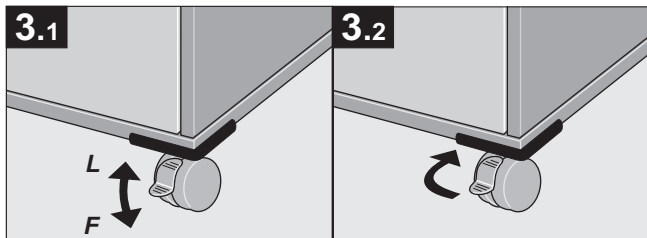

3.2

4

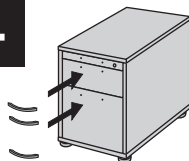

### Demontage/Montage der Griffe

Demontage/Montage der Griffe mittels Schrauben S1 (M4 x 25) bzw. S2 (M4 x 12) von den Innenseiten der Schubladenblenden aus vornehmen

Abb. 4.1, Abb. 4.2

### Removing/assembly drawer handles

Remove/assemble the handles using screws S1 (M4 x 25) or S2 (M4 x 12) on the inside of the drawer front.

Figs. 4.1 and 4.2

### Demontage / montage van de grepen

Demontage / montage van de grepen met behulp van de schroeven S1 (M4 x 25) resp. S2 (M4 x 12) vanuit de binnenkanten van de schuifladeblinden uitvoeren.

Afb. 4.1, afb. 4.2

#### Beschlagselemente

#### Fittings

#### Beslagelementen

S1  M4 x 25

S2  M4 x 12

#### Werkzeug

#### Tools

#### Gereedschap



4.1

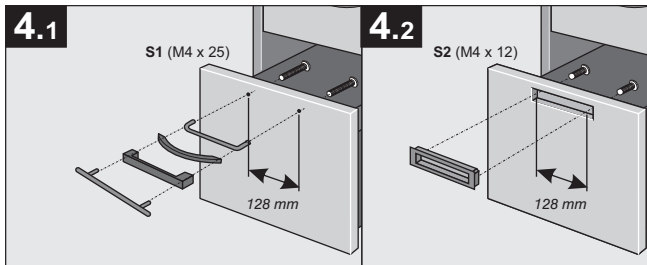

4.2

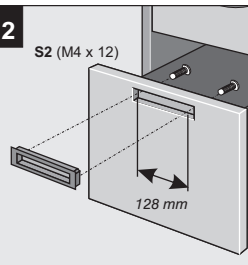

## 5

### Höhenkorrekturen bei Verstellgleitern

**Höhenjustierung:**  
Höhenjustierung durch Verdrehen der Verstellgleiter vornehmen **Abb. 5.1**

**Höhenanpassung:**  
Anstellcontainer seitlich ankippen, zusätzliche Kappe auf drehbaren Teil des Verstellgleiters aufsetzen.  
Die Nuten **C** des Gewindes müssen formschlüssig in das Gegenstück **B** der Kappe einrasten **Abb. 5.2**

**SICHERHEITSHINWEIS:**  
Es dürfen max. 3 Kappen miteinander verbunden werden **Abb. 5.3**

### Height adjustment with screw adjuster

**Height adjustment:**  
Adjust the height by turning the screw adjuster **Fig. 5.1**

**Height alignment:**  
Turn the container on its side and fit the extra cap on the turning part of the screw adjuster. The groove **C** of the thread must properly engage with counter piece **B**. **Fig. 5.2**

**SAFETY NOTE**  
No more than 3 caps must be connected to one another. **Fig. 5.3**

### Hoogtecorrecties bij regelglidder

**Hoogtejustering:**  
Hoogtejustering door verdraaien van de regelglidder uitvoeren. **Afb. 5.1**

**Hoogteaanpassing:**  
Aanstelcontainer naar opzij even omkappen, aanvullende kap op het draaibare deel van de regelglidder opzetten.  
De groeven **C** van de schroefdraad moeten vormgesloten in het tegenstuk **B** van de kap ineensluiten. **Afb. 5.2**

**VEILIGHEIDSAANWIJZING.**  
Er mogen maximaal 3 kappen met elkaar worden verbonden. **Afb. 5.3**

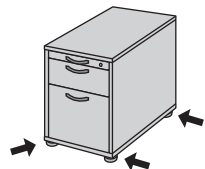

Werkzeug  
Tools  
Gereedschap

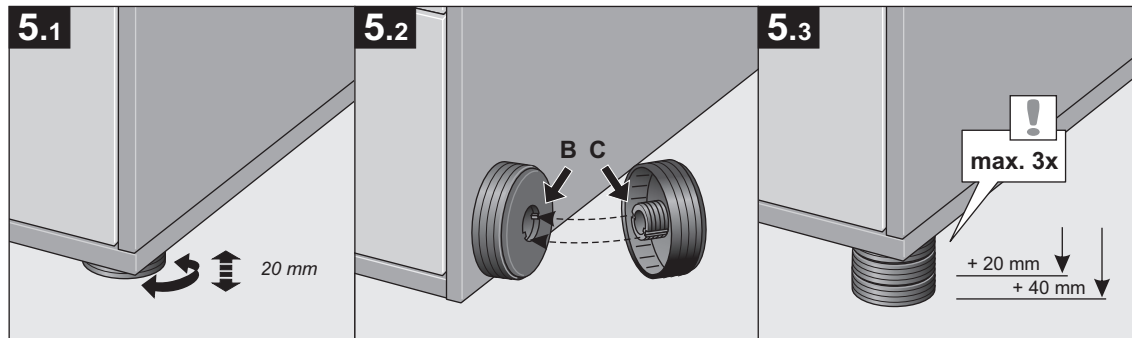

6

### Containerstütze des Tisches

### Table supports

### Containersteunen van de tafel



**Achtung:** nur in Verbindung mit Fußelementen einsetzbar;

**Attention:** Only to be used in conjunction with foot elements.

**Opgelet:** alleen in verbinding met voetelementen inzetbaar.

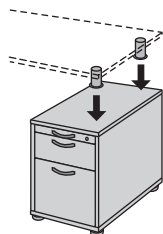

Containerstütze an gewünschter Position auf den Container aufsetzen, Fixierung erfolgt durch Antirutschbeschichtung **AR**

#### Abb. 6.1

Höhenausgleich über Fußelemente vornehmen, Siehe auch Punkt 4 der Montageanleitung "Höhenkorrektur bei Fußelementen"

#### Abb. 6.2

Place supports in the desired position on the container, and secure using an anti-slip lining **AR**.

#### Fig. 6.1

Adjust height using foot elements. See also Section 4 of the assembly instructions "Height correction using foot elements".

#### Fig. 6.2

Containersteunen aan de gewenste positie op de container opzetten, fixatie gebeurt door anti-slipcoating **AR**.

#### Afb. 6.1

Hoogtecompensatie met de voetelementen uitvoeren, zie ook punt 4 van de montageaanwijzing "Hoogtecorrecties bij voetelementen"

#### Afb. 6.2

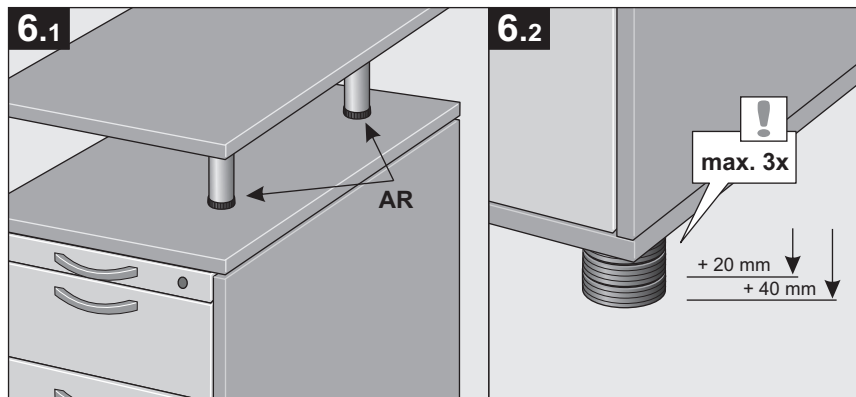

7

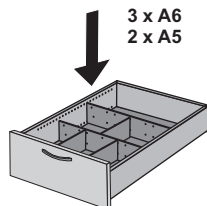

## Montage der Einrichtungsteile

### Trennwand für Schubladen quer: (Kunststoff)

Trennwand (geschlossene Längskante nach oben) an gewünschter Stelle von oben in die Schublade eindrücken bis gefederte Rastnasen **A** in die Lochleiste **B** einrasten.

Zum Verstellen Trennwand kräftig nach oben ziehen und an neuer Position wieder einrasten **Abb. 7.1**

### Fachteiler längs DIN A5 und DIN A6: (Metall)

Schiebeteile **C** der Fachteiler von Ausgangsposition (Bild 1) schräg nach unten schieben (Bild 2), so dass die Raststifte nicht mehr über die Außenkante ragen.

Fachteiler an gewünschter Position einsetzen und nach unten drücken. Die Schiebeteile werden so in ihre Ausgangsposition zurückgedrückt und in den Öffnungen **D** des Lochrasters arretiert (Bild 3) **Abb. 7.2**

## Assembly of fittings

### Lateral drawer divider: (plastic)

Press in the divider (closed long edge up wards) into the desired position in the drawer until the spring-mounted knobs engage into the mounting guide **B**.

To adjust, pull divider robustly upward and click into new position.

**Fig. 7.1**

### Longitudinal DIN A5 and DIN A6 compart ment dividers: (metal)

Push the moveable parts **C** of the compart ment divider from initial position (Image 1) downwards at an angle (Image 2) so that the locking pin no longer protrudes above the outer edge.

Position the compartment dividers as desired and press downwards. The pins are thus pressed back into their original position, and into the openings **D** of the hole line (Image 3) **Fig. 7.2**

## Montage van de inrichtingsdelen

### Tussenschot voor schuifladen dwars: (kunststof)

Tussenschot (gesloten langsvlak naar boven) aan de gewenste plaats van boven in de schuiflade indrukken tot de verende arrêteer-  
neuzen **A** in de gatlijst **B** ineenklemmen.

Voor het verzetten het tussenschot krachtig naar boven trekken en aan de nieuwe posirie weer ineenklemmen. **Afb. 7.1**

### Vakdeler langs DIN A5 en DIN A6: (metaal)

Schuifdelen **C** van de vakdeler van de uitgangspositie (afb. 1) schuin naar beneden schuiven (afb. 2), zodat de arrêteerpennen niet meer over de buitenkant steken.

De vakdeler aan de gewenste positie inzetten en naar beneden drukken. De schuifstiften worden zo in hun uitgangspositie terug gedrukt en in de openingen **D** van het gat raster gearêteerd (afb. 3). **Afb. 7.2**

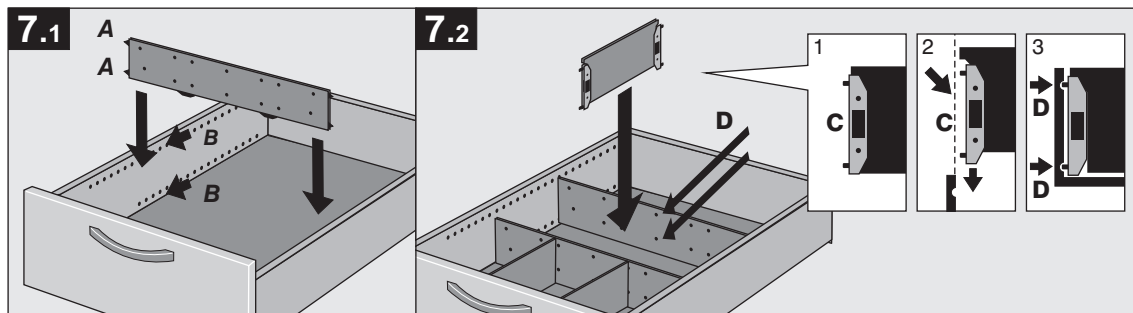

8

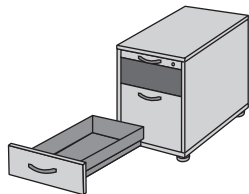
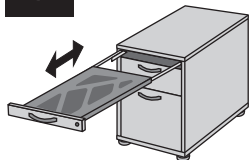

### Auswechseln der Schubladen

#### Utensilienschale, Auszug 1HE

**Ausbau:** Verriegelungsfaschen **A** an der Kunststoffschale nach innen drücken und kompletten Auszug mit Blende nach vorn herausziehen

**Abb. 8.1**

**Einbau:** Auszug von vorn auf die voll ausgezogenen Schienen aufsetzen und nach hinten schieben bis Rastklick erfolgt

**Abb. 8.2**

#### Stahlschubladen 2/3/4/6 HE

**Ausbau:** Entriegelungsbügel **B** an der Unterseite der Führungsschiene nach oben drücken und Schublade leicht anheben. Unter dieser leichten Neigung Schublade nach vorn herausziehen (**C**) bis sie sich von der Führungsschiene abheben lässt

**Abb. 8.3**

**Einbau:** Schublade von oben auf die voll ausgezogenen Führungsschienen auflegen (**D**) (ca 10 cm weiter vorn als Originalstellung); Schublade mit Führungen einschieben bis Rastklick erfolgt (**E**)

**Abb. 8.4**

### Replacing the drawers

#### Utensils tray, Extension 1HE

**Removal:** Press the locking strap **A** on the plastic tray inwards, and pull out the complete drawer.

**Fig. 8.1**

**Assembly:** Place the drawer from the front onto the fully extended rails and push back in until it snaps into position.

**Fig. 8.2**

#### Steel drawers 2/3/4/6 HE

**Removal:** Press the release clip **B** on the underside of the guide rail upwards and lift the drawer slightly. While the drawer is still at a slight angle, pull it out (**C**) until it can be lifted from the guide rails.

**Fig. 8.3**

**Assembly:** Place drawer onto the fully extended guide rails from above (**D**) (c. 10 cm more to the front than the original position); push drawer and guides in until they engage (**E**).

**Fig. 8.4**

### Uitwisselen van de schuifladen

#### Utensiliënschaal, uitschuifbaar deel 1HE

**Uitbouw:** Vergrendelingsfaschen **A** aan de kunststofschaal naar binnen drukken en het complete uitschuifbare deel met blind naar voor eruit trekken.

**Afb. 8.1**

**Inbouw:** Het uitschuifbare deel van voor op de volledig uitgetrokken rails opzetten en naar achter schuiven tot een ineenklikklik gebeurt.

**Afb. 8.2**

#### Stalen schuifladen 2/3/4/6 HE

**Uitbouw:** Ontgrendelingsbeugel **B** aan de onderkant van de geleiderail naar boven drukken en de schuiflade licht optillen. Onder deze lichte neiging, de schuiflade naar voor eruit trekken (**C**) tot deze zich van de geleiderail laat afnemen.

**Afb. 8.3**

**Inbouw:** Schuiflade van boven op de geheel uitgetrokken geleiderails opleggen (**D**) (ca. 10 cm verder vooraan dan de originele positie); schuiflade met geleidingen inschuiven tot een ineenklemmende klik te horen is (**E**).

**Afb. 8.4**

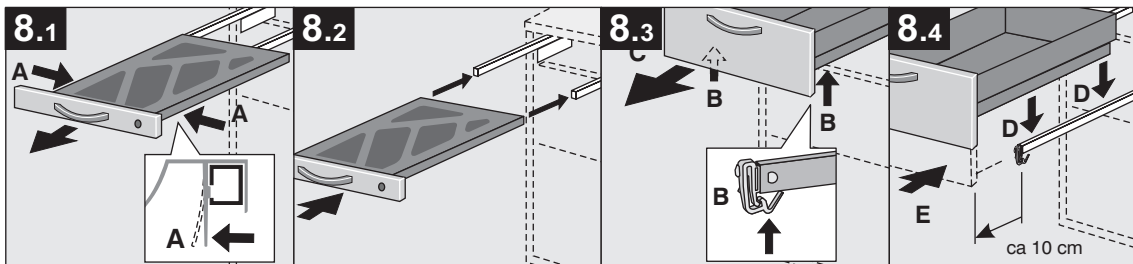

9

## Auswechseln der Schubladenblenden

### Utensilienauszug 1 HE:

Auszug herausnehmen (siehe Punkt 8.1), Befestigungsschrauben **A** (3,5 x 13) herausdrehen, Blende auswechseln und mit gleichen Schrauben wieder befestigen

Abb. 9.1

### Sicherheitsschloss:

Schrauben **B** (3,5 x 12 SK) bei demontierter Blende lösen, Schloss herausnehmen und in neue Blende einsetzen (auf richtige Lage des Schlosses achten!)

Abb. 9.1

### Stahl-Schubladen 2/3/4/6 HE:

#### Demontage

Schublade herausziehen, Befestigungsschrauben **C** (Kreuzschlitzschrauben mit breitem flachen Kopf) und Sicherheitsschrauben **D** herausdrehen

Abb. 9.2

#### Montage

Blende mit Schrauben **C** so an Schublade anschrauben, dass Lagekorrekturen möglich bleiben, Schublade einschieben und Blende justieren

Abb. 9.3

Befestigungsschrauben **C** festziehen und Sicherungsschrauben **D** eindrehen

Abb. 9.4

## Changing the drawer front

### Utensil drawer 1HE:

Pull out extension (see Section 8.1). Remove fastening screws (**A**) (3.5 x 13). Change the drawer front and secure again using the same screws.

Fig. 9.1

### Safety lock:

After removing the front, loosen screws (**B**) (3.3 x 12 SK), remove lock and position the new drawer front (make sure the lock is positioned properly!)

Fig. 9.1

### Steel drawers 2/3/4/6 HE:

#### Removal:

Pull out the drawer, remove fastening screws **C** (crosshead screws with wide, flat head) and safety screws **D**.

Fig. 9.2

#### Assembly:

Screw the drawer front to the drawer using the screws **C** in such a manner that it is still possible to make fine position adjustments. Push drawer back in and adjust front panel.

Fig. 9.3

Tighten fastening screws **C**, and screw in the safety screws **D**.

Fig. 9.4

## Uitwisselen van de schuifladeblinden

### Uittrekbaar utensiliëndeel 1 HE:

Uittrekbaar deel eruit nemen (zie punt 8.1), bevestigingsschroeven **A** (3,5 x 13) eruit draaien, blind uitwisselen en met dezelfde schroeven weer bevestigen

Afb. 9.1

### Veiligheidsslot:

Schroeven **B** (3,5 x 12 SK) bij gedemonteerde blind lossen, slot eruit nemen en in de nieuwe blind inzetten (op juiste positie van het slot letten!)

Afb. 9.1

### Stalen schuifladen 2/3/4/6 HE:

#### Demontage:

Schuiflade eruit trekken, bevestigingsschroeven **C** (kruiskop-schroeven met brede vlakke kop) en veiligheidsschroeven **D** eruit draaien .

Afb. 9.2

#### Montage

Blind met schroeven **C** zo aan de schuiflade anschroeven, dat positiecorrecties mogelijk zijn, schuiflade inschuiven en blind justeren.

Afb. 9.3

Bevestigingsschroeven **C** aandraaien en veiligheidsschroeven **D** indraaien .

Afb. 9.4

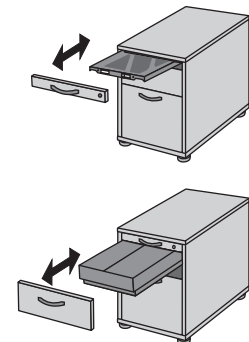

Werkzeug  
Tools  
Gereedschap

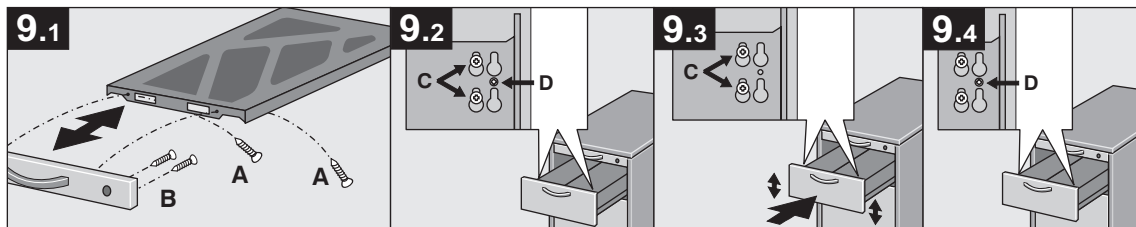



## 10

## Montage eines Aufsatzes

## Fitting top element

## Montage van een opzetstuk



**Achtung:**  
Die Arbeit sollte von 2 Personen durchgeführt werden

**Attention:**  
This work should be carried out by 2 people.

**Opgelet:**  
De arbeid moet door 2 personen worden uitgevoerd.

Der Aufsatz ist wahlweise mit der offenen Seite links oder rechts montierbar

The element can be fitted with the open side on the right or left, as desired.

Het opzetstuk is naar keuze met de open zijde links of rechts monteerbaar.

**Abb. 10.1**

zur Montage Schutzfolie abziehen und Aufsatz passgerecht auf Container befestigen  
**Abb.10.2**

**Fig. 10.1**

Remove protective film and secure the element to the container, ensuring that it fits properly.

**Afb. 10.1**

Voor de montage de afscermfolie aftrekken en het opzetstuk goed passend op de container bevestigen.

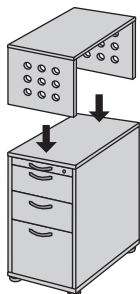
**Fig. 10.1****Afb. 10.2**

## 10.1

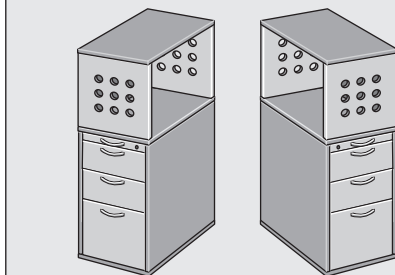

## 10.2

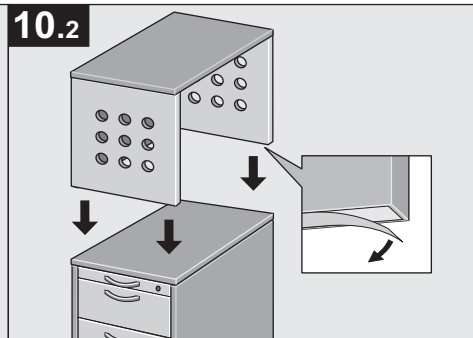

11

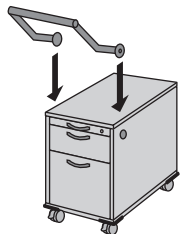

### Demontage/Montage Fahrgriff

#### Demontage

Flanschkopfschraube **FS**, Abdeckscheibe **AS** und Distanzhülse **DH** lösen, Fahrgriff abnehmen;

#### Montage

Mittels Flanschkopfschraube **FS**, Abdeckscheibe **AS** und Distanzhülse **DH** Fahrgriff an den Montageplatten **MP** des Containers befestigen;

Achtung: den Dorn **D** des Fahrgriffes exakt in der Nut **N** der Montageplatte **MP** fixieren;  
Abb. 11.1

### Pushing handle removal/assembly

#### Removal:

Unscrew flange-head screw **FS**, cover disk **AS** and spacer **DH**. Remove handle.

#### Assembly:

Secure the handle to the mounting plate **MP** of the container using the flange-head screw **FS**, cover disk **AS** and spacer **DH**. Attention: Ensure pin **D** of the handle is fitted exactly into the groove **N** on the mounting plate **MP**;

Fig. 11.1

### Demontage / montage rijgriep

#### Demontage

Flenskop Schroef **FS**, afdekschijf **AS** en afstandshuls **DH** lossen, rijgriep afnemen;

#### Montage

Met behulp van de flenskop Schroef **FS**, afdekschijf **AS** en afstandshuld **DH** rijgriep aan de montageplaten **MP** van de container bevestigen ;

Opgelet: De doorn **D** van de rijgriep exact in de groef **N** van de montageplaat **MP** fixeren.

Afb. 11.1

#### Beschlagselemente

##### Fittings

##### Beslagelementen



FS



AS

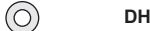

DH

#### Werkzeug

##### Tools

##### Gereedschap



SW 5

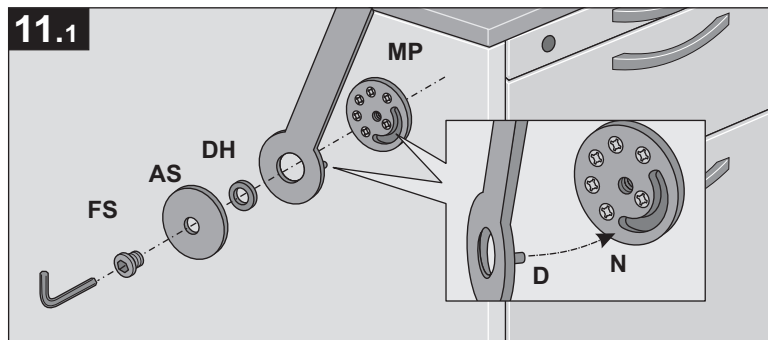

## Pflegehinweise Entsorgung

### Grundsätzliches:

Reinigung und Pflege der Oberflächen gewährleisten eine jahrelange Dauerhaftigkeit und Schönheit der Möbel. Die Reinigung der Möbeloberflächen sollte grundsätzlich nur mit weichen, sauberen, nicht flusenden Tüchern erfolgen.

### Anwendung:

Für die Entfernung von anhaftendem Staub und leichten Verschmutzungen genügt es, die Tücher mit Wasser, dem geringe Mengen handelsüblicher Reinigungsmittel zugesetzt sind, anzufeuchten und damit die Oberflächen ohne starken Druck abzuwischen (**kein Polieren, kein Scheuern**).

Anschließend sollte mit einem trockenen Tuch nachgewischt werden. Bei hartnäckigen Verschmutzungen können die Reinigungsmittel auch in höherer Konzentration angewendet werden, jedoch **niemals unverdünnt**. In diesen Fällen muss unbedingt mit klarem Wasser nach- und anschließend trocken gewischt werden.

**Offenporige Möbeloberflächen** dürfen immer nur feucht, **nicht nass** behandelt werden.

### Hinweise:

Als Reinigungsmittelzusatz eignen sich handelsübliche Allzweckreiniger, sowie fast alle Geschirrspülmittel. Diese Mittel sind gemäß den auf den Packungen angegebenen Anwendungshinweisen zu benutzen.

Auf keinen Fall dürfen Scheuermittel benutzt werden. Auch von Verwendung aggressiver Bad- und WC-Reiniger ist unbedingt abzuraten.

### Entsorgung und Rücknahme

Wenn der Tisch entsorgt werden soll, so muss das nach den gültigen Richtlinien und Vorschriften umweltgerecht erfolgen, oder der Tisch ist an den Hersteller zurückzuführen. Der Hersteller behält sich das Recht vor, die Entsorgung des Tisches eine Gebühr zu erheben.

## Care instructions Disposal

### General:

When the surfaces are regularly cleaned and kept in proper conditions, both the function and the pleasant appearance of the furniture will be ensured for many years. As a matter of principle, the surfaces of the furniture should only be cleaned with soft, clean and lint-free cloths.

### Application:

Add a small quantity of commercially available cleaning agents to the water and remove any dust and minor contaminations with a wet cloth by wiping the surface slightly and without applying any pressure (**do not polish the surfaces or use abrasive agents**). Re-wipe the surfaces with a dry cloth. Should the soiling prove to be persistent, the cleaning agents can be used in a higher concentration, but never **undiluted**. In cases like that, re-wipe the surfaces with clean water and dry them subsequently.

Furniture surfaces **with open pores** must only be cleaned with a wet cloth and **never be treated wet**.

### Please note:

Commercially available all-purpose cleaning agents as well as almost all types of washing-up liquids can be added to the cleaning water. These agents should be applied in accordance with the instructions given on the package. While abrasive cleaning agents must not be used at all, the use of any aggressive cleaning agents for toilets and bathing tubs is not recommended, either.

### Disposal and return

If the desk is to be disposed of, this must be done in accordance with the valid directives and regulations in an environmentally friendly way. Alternatively you may return the desk to the manufacturer. The manufacturer reserves the right to charge the customer for the disposal of the desk.

## Onderhoudsaanwijzingen Afvalverwerking

### Principeel:

Reiniging en onderhoud van oppervlakken garanderen een jarenlange duurzaamheid en schoonheid van de meubelen. De reiniging van de meubelopervlakken mag principieel alleen met zachte, zuivere en niet pluisende doeken gebeuren.

### Toepassing:

Voor het verwijderen van aanhechtende stof en lichte verontreinigingen is het toereikend, de doeken met water, waarbij geringe hoeveelheden in de handel gebruikelijke reinigingsmiddelen zijn toegevoegd, te bevochtigen en daarmee de oppervlakken zonder sterke druk af te wissen (**geen polijsten, geen schuren**).

Aansluitend moet met een droog doek worden nagewist. Bij hardnekkige verontreinigingen kunnen de reinigingsmiddelen ook in een hogere concentratie gebruikt worden, echter **nooit onverdund**. In deze gevallen moet in ieder geval met zuiver water na- en aansluitend drooggewist worden.

**Openporige meubelopervlakken** mogen altijd alleen vochtig, **niet nat** behandeld worden.

### Aanwijzingen:

Als reinigingsmiddeltoevoegsel zijn in de handel gebruikelijke allesreinigers, zoals bijna alle afwasmiddelen geschikt. Deze middelen zijn volgens de op de verpakking aangegeven toepassingsaanwijzingen te gebruiken.

In geen geval mogen schuurmiddelen worden gebruikt. Ook van het gebruik van bad- en WC-reinigingsmiddelen is absoluut af te raden.

### Afvalverwerking en terugname

Wanneer de tafel moet worden verwijderd, dan moet dat naar de geldige richtlijnen en voorschriften milieugerecht gebeuren, of de tafel moet aan de producent teruggevoerd worden. De producent behoudt zich het recht voor, voor de afvalverwerking van de tafel een vergoeding te vragen.

## Servicekontakte

## Service contacts

## Servicecontacten

**OKA Qualitätspass** *bitte sorgfältig aufbewahren*

**OKA Quality Passport** *please store safely*

**OKA kwaliteitspas** *zorgvuldig bewaren alstublieft*

OKA ... ein Familienunternehmen mit 150 Jahren ... Qualität aus Tradition ...

OKA ... a family business for 150 years ... Quality is our tradition ...

OKA ... een familieonderneming met 150 jaar ... kwaliteit uit traditie ...

Dieses Produkt wurde hergestellt am:

This product was manufactured on:

Dit product werd vervaardigd op:

Die Qualität und Vollständigkeit wurde geprüft durch:

Quality and integrity checked by:

De kwaliteit en de volledigheid werd gecontroleerd door:



OKA Büromöbel GmbH & Co. KG

Eibauer Str. 1 - 5

D-02727 Ebersbach-Neugersdorf

fon: +49 (0) 3586 - 711 - 0

fax: +49 (0) 3586 - 711-170

E-Mail: [info@oka.de](mailto:info@oka.de)

[www.oka.de](http://www.oka.de)

Sollten dennoch Gründe für eine Reklamation gegeben sein, verwenden Sie bitte den Vordruck.

Should there however still be reasons for complaint please use the form on this side.

Zouden desondanks reden voor een reclamatie voorhanden zijn, gebruikt U alstublieft het voorgedrukt formulier.

## Beanstandungsmeldung

## Complaint report

## Reclamatiemelding

Vorgangsnummer:

Case number:

Procedurenummer: \_\_\_\_\_

Position (oder Produktbeschreibung)

Position (or product description)

Positie (of productbeschrijving) \_\_\_\_\_

Grund der Beanstandung:

Reason for complaint:

Reden van de reclamatie: \_\_\_\_\_

Datum:

Date:

Jaartal: \_\_\_\_\_

Der Mangel wurde festgestellt:

The following fault was found:

Het gebrek werd vastgesteld:

nach der Entladung  
after unloading  
na het lossen

während des Gebrauchs  
during use  
gedurende het gebruik

nach dem Vertragen  
after carrying  
na het verdragen

nach der Montage  
after assembly  
na de montage