

Allgemeine Hinweise

Vor Montagebeginn Transportverpackung entfernen und die Lieferung auf Vollständigkeit, Richtigkeit und Qualität überprüfen.

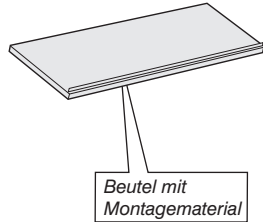

Prüfzeichen/Zertifikate



Pflegehinweise

Grundsätzliches:

Reinigung und Pflege der Oberflächen gewährleisten eine jahrelange Dauerhaftigkeit und Schönheit der Möbel. Die Reinigung der Möbeloberflächen sollte grundsätzlich nur mit weichen, sauberen, nicht flusenden Tüchern erfolgen.

Anwendung:

Für die Entfernung von anhaftendem Staub und leichten Verschmutzungen genügt es, die Tücher mit Wasser, dem geringe Mengen handelsüblicher Reinigungsmittel zugesetzt sind, anzufeuchten und damit die Oberflächen ohne starken Druck abzuwischen (**kein Polieren, kein Scheuern**). Anschließend sollte mit einem trockenen Tuch nachgewischt werden. Bei hartnäckigen Verschmutzungen können die Reinigungsmittel auch in höherer Konzentration angewendet werden, jedoch **niemals unverdünnt**. In diesen Fällen muß mit klarem Wasser nach- und anschließend trockenge wischt werden.

Offenporige Möbeloberflächen dürfen immer nur feucht, **nicht naß** behandelt werden.

Hinweise:

Als Reinigungsmittelzusatz eignen sich handelsübliche Allzweckreiniger, wie z.B. Meister Propper, Ajax, Dor, Sidolin u. a. sowie fast alle Geschirrspülmittel, wie z.B. Fit, Pril, Palmoliv, Spühli usw. Diese Mittel sind gemäß den auf den Packungen angegebenen Anwendungshinweisen zu benutzen. Auf keinen Fall dürfen Scheuermittel, wie z.B. ATA, Viss oder ähnliche Produkte benutzt werden. Auch von Verwendung aggressiver Bad- und WC-Reiniger ist unbedingt abzuraten.

Kundenservice

OKA-Büromöbel
Herstellung und Vertrieb GmbH & Co.
Produktions KG
D-02727 Neugersdorf
Telefon 0 35 86/711-0
Telefax 0 35 86/711-170

OKA-Büromöbel GmbH & Co. KG
D-56470 Bad Marienberg
Telefon 0 26 61/62 69-0
Telefax 0 26 61/62 69-36

MONTAGEINFORMATIONEN

Prospektboden

029

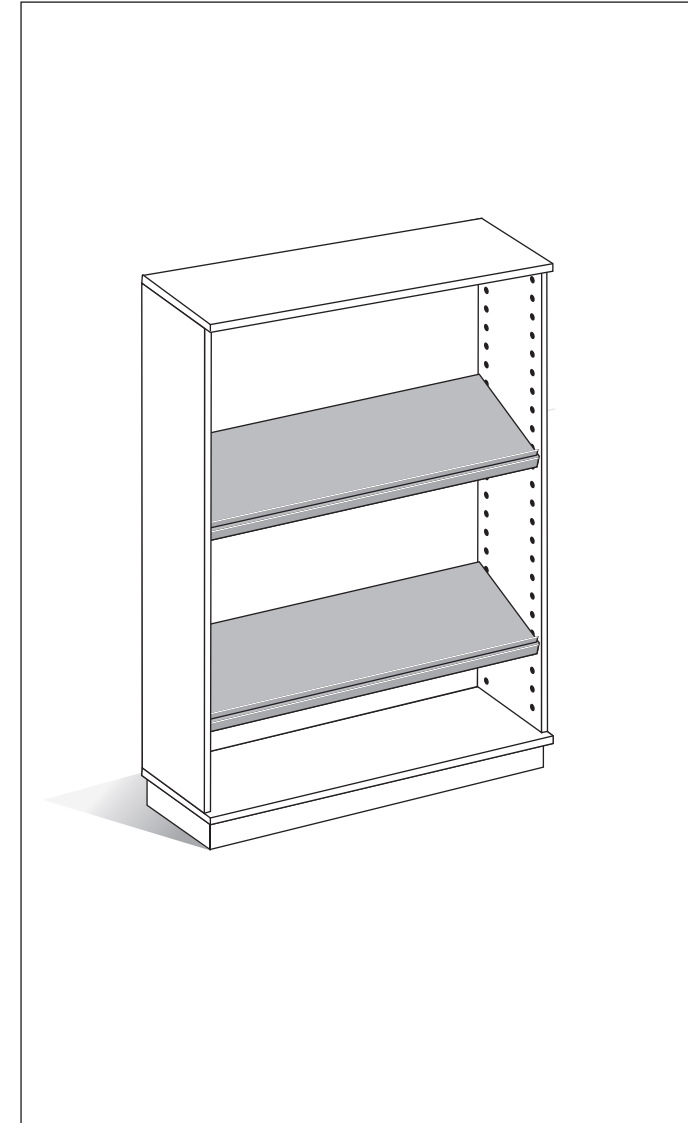

OKA·BÜROMOBEL

Kontrolliert auf Qualität und Vollständigkeit

Datum: Name:

1. Regalschrank für Montage vorbereiten**1. hintere Auflage**

Exzenterbolzen in gewünschten Höhen in den hinteren Lochreihen einschrauben;

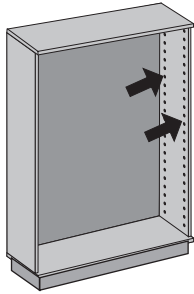
**2. vordere Auflage**

Bodenträger um 6 Löcher nach unten versetzt in den vorderen Lochreihen eindrücken (die Schräge der Böden beträgt ca 30°);

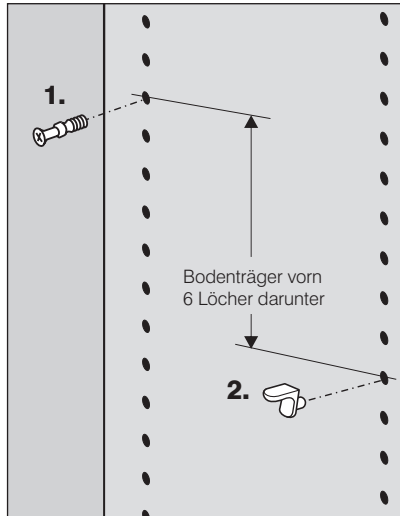
**Beschlagselemente****Werkzeug****3. Exzenter**

Exzenter in die entsprechenden Öffnungen an der Unterseite der Prospektböden eindrücken;

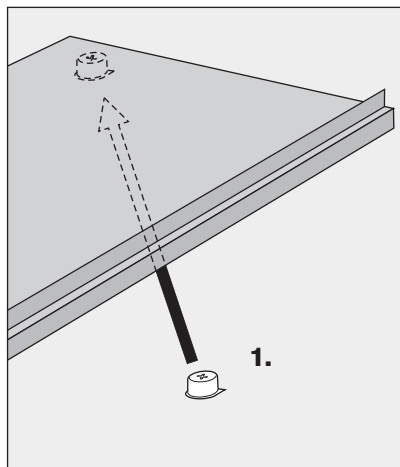
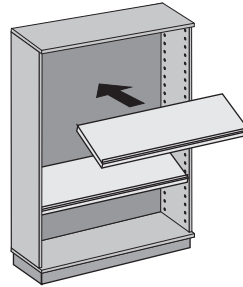
**Beschlagselemente****2. Prospektboden montieren****1.**

Prospektboden mit vormontierten Verbindungsbeschlägen in die Exzenterbolzen der hinteren Lochreihen einhängen;

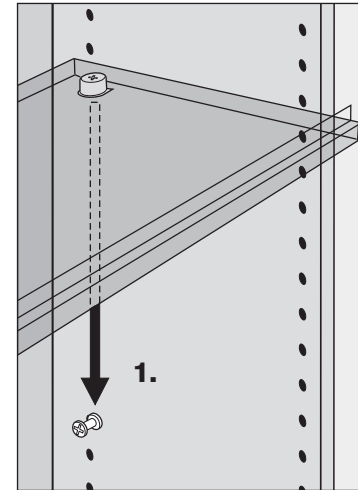
**2.**

Prospektboden vorn nach unten kippen und auf Bodenträger auflegen;

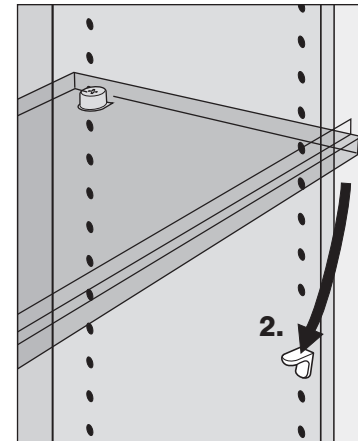
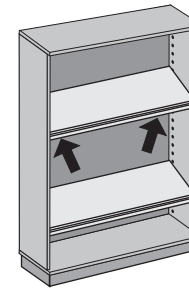
**3. Prospektboden fixieren****Werkzeug**

Verbindungsbeschläge an der Unterseite der Prospektböden festziehen;

